

FARBKAMERA-SERIE MIT C/CS-MOUNT in 3 Leistungsstufen



- Farbkameraserie in 3 Leistungsstufen
- * Farbkamera / Standard
- * Tag-/Nacht mit Filterwechsel
- * Tag-/Nacht mit Wide-Dynamic
- 1/3" Sony Super HAD-CCD
- Hohe Auflösung und Lichtempfindlichkeit
- Ausstattung und Funktionen siehe Tabelle
- C / CS-Mount für Objektive mit autom. Blende
- Betriebsspannung 12 V/DC
- Lieferumfang ohne Objektiv (Objektive und Montagezubehör optional)



FUNKTIONEN

BLC & Wide-Dynamic-Range



Gegenlichtregelung (BLC) und Wide Dynamic Range (WDR) für perfekte Bilder selbst unter schwierigsten Bedingungen.

WEISS-ABGLEICH



Weissabgleich einstellbar Auto/Fest/Man

OSD-Display



Monitor-Display für Kamera-Einstellungen.

DIGITAL-SHUTTER



Digitaler Slow Shutter Manuell einstellbar

Tag-/Nacht Umschaltung (Filterwechsel)



Bei geringer Lichtstärke (Sensor-Messung) wechselt die Kamera von Farbsignal auf S/W-Signal. Der IR-Filter ausgeblendet und die Bildqualität verbessert.

DIGITAL-ZOOM



3 x Digitalzoom

PRIVATZONEN-AUSBLENDUNG



Privatzonen-Einstellung für diskrete Überwachung an öffentlichen Plätzen.

KAMERA AUSWAHL-TABELLE

AUSWAHLTABELLE

KAMERA-TYP und AUSSTATTUNG													12 V/DC
	CCD	Auflösung		Lichtempfind.		AWB AUTO	TDN	WDR	OSD-Bildschirm Menü	Digital-Zoom / 3-fach	Slow-Shutter / Digital	Privat-Zonen Ausblendung	Spannung 12 V/DC
EXT-2090	●	●	●	●	●	●	●	●	●	●	●	●	●
EXT-2090/DN	●	●	●	●	●	●	●	●	●	●	●	●	●
EXT-WD2090/DN	●	●	●	●	●	●	●	●	●	●	●	●	●

ELBEX-Produktinfo **EXT-2090**

FARBKAMERA-SERIE MIT C/CS-MOUNT in 3 Leistungsstufen

TECHNISCHE DATEN

	EXT-2090	EXT-2090/DN	EXT-WD2090/DN
Bildaufnehmer:	1/3"-Farbe SONY Super HAD	1/3"-Farbe SONY Super HAD	1/3"-Farbe SONY Super HAD
Norm:	PAL	PAL	PAL
Bildpunkte/Pixel:	752 x 582	752 x 582	752 x 582
Auflösung:	480 Linien	550 Linien	550 Linien
Minimum Beleuchtung:	0,3 Lux	0,3 Lux (Farbe) / 0,1 Lux (SW)	0,3 Lux (Farbe) / 0,1 Lux (SWt) 0,001 Lux / F1.2 (DSS-Slow Shutter)
Weissabgleich:	Automatisch / Fest / Manuell	Automatisch / Fest / Manuell	Automatisch / Fest / Manuell
Objektiv-Anschluß:	C/CS-Mount	C/CS-Mount	C/CS-Mount
Objektiv-Steuerung:	DC & Video	DC & Video	DC & Video
Levelregelung/DC-Obj.:	Ja	Ja	Ja
Video-Ausgang:	1 Vss / 75 Ohm	1 Vss / 75 Ohm	1 Vss / 75 Ohm
Elektr.-Shutter:	1/50 - 1/10.000	1/50 - 1/10.000	1/50 - 1/10.000
S/N-Abstand:	> 48 dB	> 48 dB	> 48 dB
AGC / BLC / Flickerless:	Ein / Aus	Ein / Aus	Ein / Aus
WDR:	--	--	Ein / Aus
Tag-/Nacht (D/N):	--	Auto / Tag / Nacht	Auto / Tag / Nacht
Digital-Zoom:	--	--	3-fach
Privat-Zonen Ausblendung:	--	--	Einstellbar
Kamera-ID-Nummer:	--	--	Ein / Aus
Mirror / Freeeze / Negative:	--	--	Ein / Aus
Digital Slow Shutter (DSS):	--	--	Aus, 2 - 160 Fields
Video-Anschluß:	BNC	BNC	BNC
Schutzart:	Innenbereich	Innenbereich	Innenbereich
Betriebsspannung:	12 V/DC -- 150 mA	12 V/DC -- 330 mA	12 V/DC -- max. 400 mA
Leistungsaufnahme:	2 W	4 W	4,8 W
Abmessungen:	62 x 57 x 124 mm	62 x 57 x 124 mm	62 x 57 x 124 mm
Gewicht:	430 g	430 g	430 g

ABMESSUNGEN

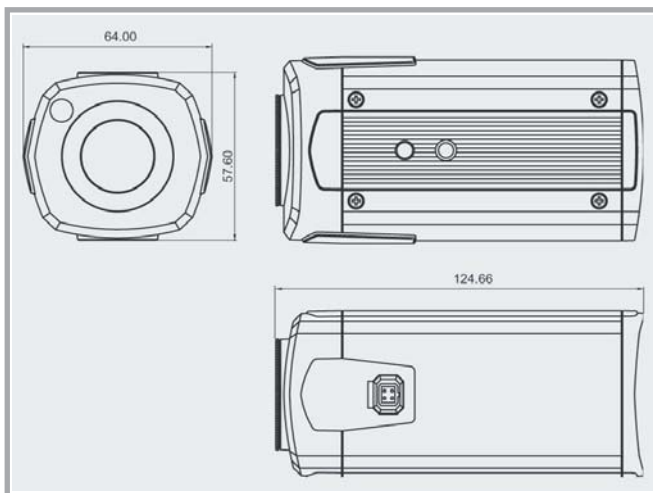

Rückansicht: EXT-WD2090/DN

