



Barrierefreie und Sanitäre Ausstattungen in ANTIBACTERIAL





Vom Patienten aufgenommen ...



... über alltägliche „Handgriffe“ weitergegeben ...



... und auf weitere Patienten übertragen.



Im Klinikablauf überwinden Krankheitserreger, von Personal und Kontaktflächen vermittelt, die weitesten Wege.

Kontaktflächen in Sanitär-, Pflege- und medizinischen Bereichen sind besonders sensible Areale. Personal, Besucher und Patienten nutzen sie gleichermaßen – Zahl und Abfolge der Kontakte sind aus hygienischer Sicht kaum zu kontrollieren.

Über die gesamten Einrichtungen verteilt und täglich 100-fach berührt, stellen sie somit einen wesentlichen Faktor im Hinblick auf die Übertragungswege von Krankheitserregern dar. Im Problemfeld nosokomialer Infektionen rücken sie damit neben den direkten Übertragungswegen ins Zentrum der Keimweitergabe von Patient zu Patient.



Escherichia coli



Listeria

Microban® antibacterial protection

Bakterien siedeln selbst auf den glattesten Oberflächen. Kontaktflächen in Sanitär-, Pflege- und medizinischen Bereichen sind besonders sensible Zonen.

Im Problemfeld nosokomialer Infektionen sind die Übertragungswege von Krankheitserregern zwischen den Reinigungsraten besonders hoch.

Eine bessere Hygiene kann nach Schätzung von Medizinern die Infektionen in Kliniken verhindern.

Ein integrierter, dauerhaft antibakterieller Schutz in den Einrichtungen kann das Problem lösen.

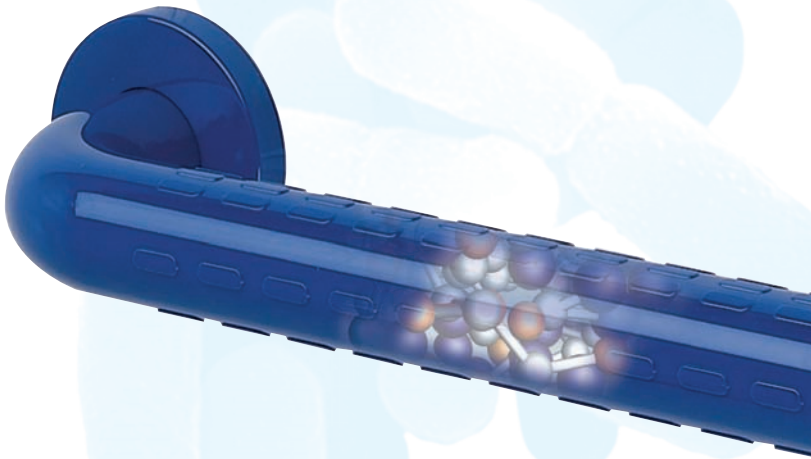

Streptococcus

Salmonella

Einige der häufigsten Erreger, die in Krankenhäusern vorkommen und für die Wiederansteckung von Patienten relevant sind:

Escherichia coli

Streptococcus

MRSA
(Methicillin-resistenter
Staphylococcus aureus)

Staphylococcus epidermidis

Actinomyces Naeslundii

Legionella

Shigella

Salmonella

Klebsiella

Moraxella

Proteus Vulgaris

Listeria

Überleben von Escherichia coli bei 65% relativer Luftfeuchtigkeit

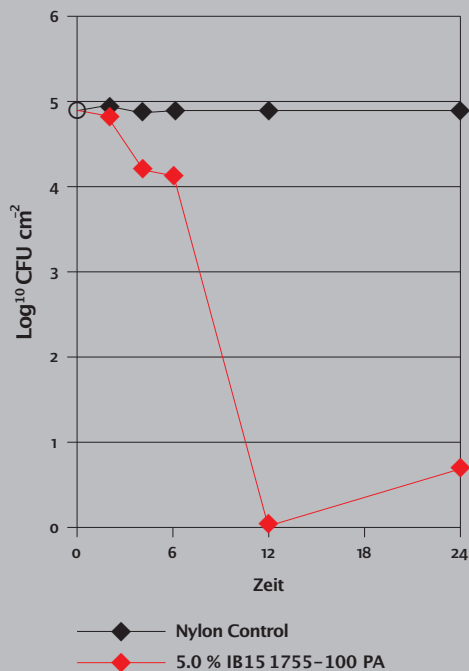

Überleben von MRSA bei 65% relativer Luftfeuchtigkeit

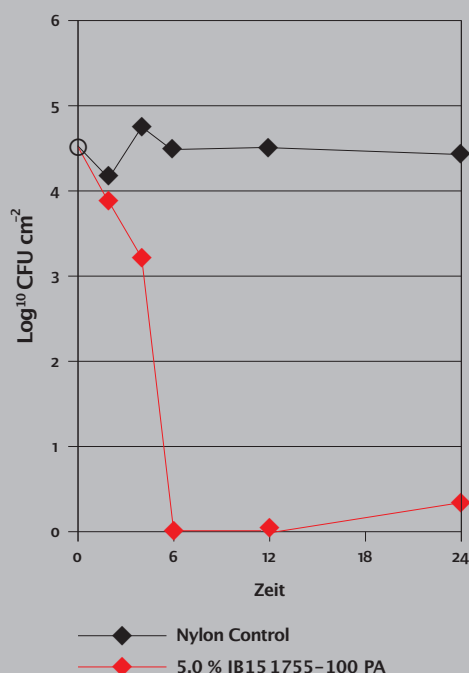

Integrierter, dauerhaft antibakterieller Schutz durch Microban®

Microban® wird während der Produktion in die polymere Struktur des Materials gleichmäßig verteilt. Das Additiv wäscht sich nicht aus, wird nicht abgetragen und bleibt kontinuierlich aktiv.

Für die gesamte Lebensdauer des Produktes bleibt die antibakterielle Wirkungsweise bestehen und verhindert effektiv und dauerhaft das Keimwachstum.

Selbst an schwer zugänglichen Stellen wird signifikant die Kontamination von Kontaktflächen vermindert.

Der »Circulus vitiosus« permanenter Keimverschleppung kann damit wirksam unterbrochen werden.



Mechanismus der antibakteriellen Tätigkeit von Microban® antibacterial protection

- Silberionen reagieren auf elektronenspendende Gruppen, die z. B. Schwefel, Sauerstoff oder Phosphor enthalten. Daraus gibt es folglich viele Zielorte innerhalb des Bakteriums, z. B. Proteine in der Zellwand oder Zellmembrane, Enzyme oder DNS.
- Silberionen reagieren mit den Thiolgruppen (-SH) in bakteriellen Enzymen und Proteinen und deaktivieren sie.
- Silberionen wirken auf die DNS der Mikroben durch DNS-Kondensation ein und verhindern so die Reproduktion der DNS.
- Der Freigabemechanismus für Silber ist unter feuchten Bedingungen aktiviert, und basiert auf dem Ionenaustausch der Kationen aus der Umwelt/Luft mit Silber der unlöslichen anorganischen Matrix (Glas/Zeolit-Träger).

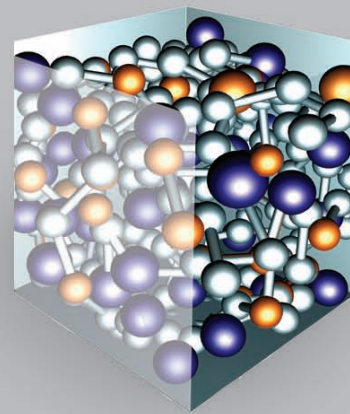
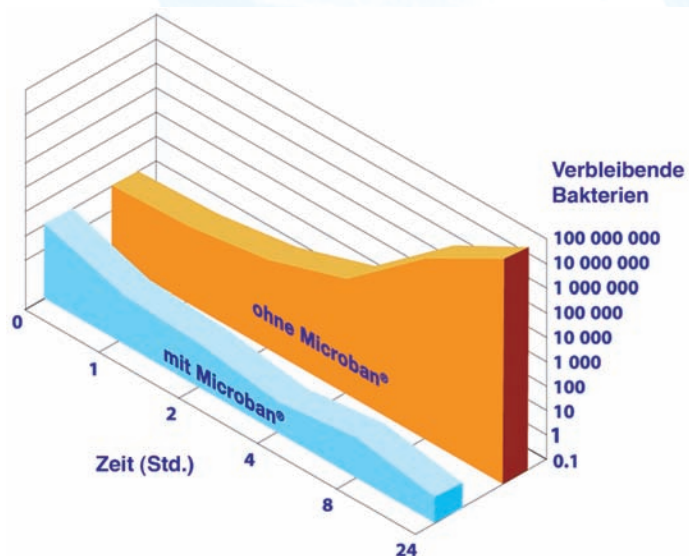

IMSL

INDUSTRIAL MICROBIOLOGICAL SERVICES LTD

Geprüft durch das Institut IMSL, Industrial Microbiological Services LTD, in England.



NORMBAU ANTIBACTERIAL für den Bereich WC, hier in NYLON LINE ...



... oder als COMBI LINE für den Bereich Waschbecken.



NORMBAU ANTIBACTERIAL als Sicherheitsausstattung für Duschen ...



... und für Wannen. Sicherheit und Funktionalität mit integriertem Keimstopp.

NORMBAU ANTIBACTERIAL mit Microban® gibt es für den Einsatz in allen wichtigen Sanitär-, Pflege- und medizinischen Bereichen.

Zwei Ausführungen stehen dabei für Ihren individuellen Bedarf zur Verfügung: die NORMBAU NYLON LINE und die NORMBAU COMBI LINE in attraktiver Kombination aus Edelstahl und Nylon.

Mit der harmonischen Verbindung von Material und Funktion bietet NORMBAU formschönes Design und ausgezeichnete Stabilität durch integrierte Stahlkerne.

Die Halte- und Griffbereiche sind mit einer rutschhemmend strukturierten Oberfläche ausgestattet. Das pflegeleichte Nylon ist griffsympathisch und hautwarm.

Durch seine zusätzliche Schutzwirkung eröffnet NORMBAU mit Microban® eine neue Dimension hinsichtlich der funktionalen und hygienischen Anforderungen des Gesundheitswesens.

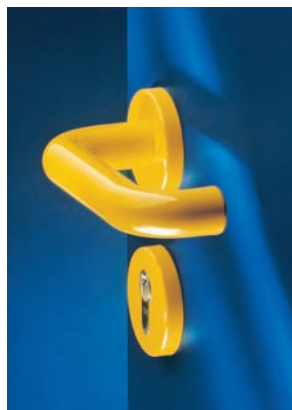

Microban® antibacterial protection



NORMBAU mit dauerhaft antibakteriellem Microban® Schutz für flexible Trennwandsysteme im Naßbereich...

Das NORMBAU Trennwandsystem erweitert durch größtmögliche Gestaltungsfreiheit im Rahmen eines durchgängigen Erscheinungsbildes sinnvoll das NORMBAU ANTIBACTERIAL Sortiment.

Die farblich aufeinander abgestimmten Elemente ermöglichen eine flexible Raumgestaltung und garantieren durch die hochwertige Verarbeitung eine lange Lebensdauer.

NORMBAU ANTIBACTERIAL Farbkarte

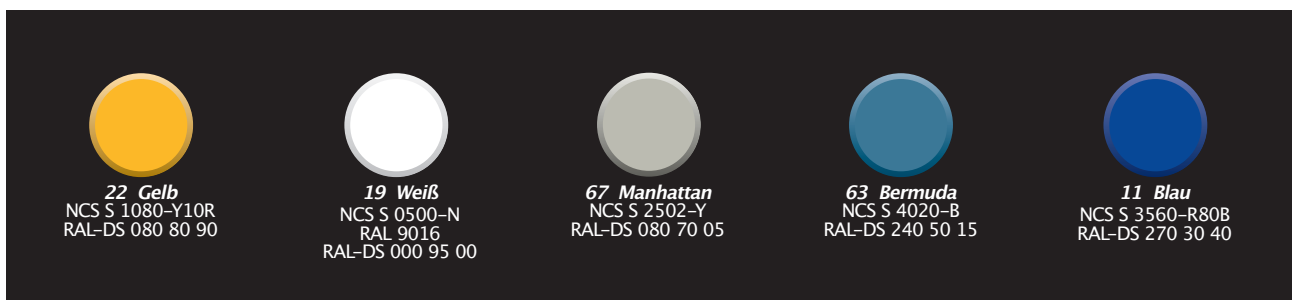

NORMBAU ANTIBACTERIAL

ist in 5 attraktiven Farben lieferbar und lässt sich harmonisch mit allen bekannten Farben kombinieren oder als Farbleitsystem flexibel auf Ihre Bedürfnisse abstimmen.

**NORMBAU Stützklappgriff NY.447 ...
ANTIBACTERIAL**

NY.447.015 ANTIBACTERIAL, L = 600 mm	NYLON	4447 010
NY.447.035 ANTIBACTERIAL, L = 720 mm	NYLON	4447 030
NY.447.055 ANTIBACTERIAL, L = 850 mm	NYLON	4447 050
NY.447.075 ANTIBACTERIAL, L = 900 mm	NYLON	4447 070

aus Nylon, *dauerhaft antibakteriell*, Farbe ..., Ø 34 mm, mit korrosionsgeschütztem durchgehendem Stahlkern, mit rutschsicherer Griffzone schwerelos nach oben und unten klappbar, mit einstellbarem Anschlagpuffer, Ausladung hochgeklappt 170 mm, mit einstellbarer Bremse, mit Zwischenringen, links und rechts einsetzbar, mit stahlverstärkter Montageplatte für Dreipunktbefestigung, mit Abdeckung aus Nylon für verdeckte Verschraubung. Nachrüstbar mit Papierrollenhalter NY.PRH 95-N oder NY.PRH 96-N mit Diebstahlschutz.

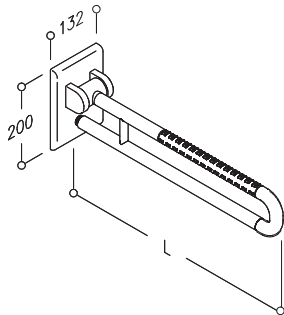
NORMBAU Stützklappgriff MK.447 ...

MK.447.016 ANTIBACTERIAL, L = 600 mm	COMBI	4751 510
MK.447.036 ANTIBACTERIAL, L = 720 mm	COMBI	4751 520
MK.447.056 ANTIBACTERIAL, L = 850 mm	COMBI	4751 530
MK.447.076 ANTIBACTERIAL, L = 900 mm	COMBI	4751 600

aus Edelstahl Werkstoff Nr. 1.4401 (A4, AISI 316), mit rutschsicherer Nylon-Griffzone, *dauerhaft antibakteriell*, Farbe ...

Weitere Beschreibung wie NY.447... NYLON

**NORMBAU Papierrollenhalter NY.PRH ..., nachrüstbar
ANTIBACTERIAL**

Montage auf Edelstahlrohr

NY.PRH 95-E ANTIBACTERIAL, ohne Diebstahlschutz NYLON 4448 450

Montage auf Nylonrohr

NY.PRH 95-N ANTIBACTERIAL, ohne Diebstahlschutz NYLON 4448 410

aus Nylon, *dauerhaft antibakteriell*, Farbe ..., mit selbststellender und wartungsfreier Abrollbremse, zur nachträglichen Montage an NORMBAU Sicherheitsausstattungen.

NY.PRH 96-E und NY.PRH 96-N mit Diebstahlschutz auf Anfrage lieferbar.

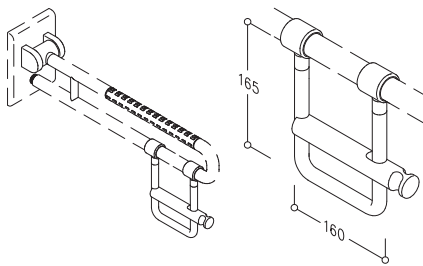
NORMBAU E-Taster NY.447 ...

zur Auslösung von einer WC-Spülung, der Option als Ruftaste oder einer frei definierbaren Option

montiert in NORMBAU Stützklappgriff Serie NT.447, Taster mit Piktogramm in Farbe blau für WC-Spülung, in rot für die Option Ruftaste, oder schwarz (neutral) für eine frei definierbare Option.

Anschluss durch Montageplatte verdeckt oder mit Rosette, Spiralkabel 4-adrig 0,75 mm² für Steuerspannung bis 24 V.

NORMBAU E-Taster sind mit der Funktion »Schließer« oder »Öffner« lieferbar, die Standard-Ausführung ist »Schließer«. Es besteht aber auch die Möglichkeit, bauseits durch Umlöten die Funktion »Schließer« auf »Öffner« oder umgekehrt zu verändern. NORMBAU E-Taster mit der Funktion »Schließer« werden überwiegend für WC-Spülungen eingesetzt oder können mit einer frei definierbaren Option belegt werden. Die Ausführung Funktion »Öffner« wird überwiegend bei Rufanlagen verwendet. NORMBAU Stützklappgriffe können mit max. zwei E-Tastern geliefert werden.

Anschluss verdeckt durch Montageplatte

NY.447.610, 1E-Taster (Funktion Schließer) für WC-Spülung 4447 610

NY.447.620, 1E-Taster (Funktion Schließer) frei definierbaren Option 4447 620

NY.447.621, 1E-Taster (Funktion Öffner) Option Ruf 4447 621

NY.447.650, 2E-Taster (Funktion Schließer) für WC-Spülung/frei definierbaren Option 4447 650

NY.447.651, 2E-Taster (Funktion Schließer/Öffner) für WC-Spülung / Option Ruf 4447 651

Anschluss mit Rosette

NY.447.630, 1E-Taster (Funktion Schließer) für WC-Spülung 4447 630

NY.447.640, 1E-Taster (Funktion Schließer) frei definierbaren Option 4447 640

NY.447.641, 1E-Taster (Funktion Öffner) Option Ruf 4447 641

NY.447.660, 2E-Taster (Funktion Schließer) für WC-Spülung/frei definierbaren Option 4447 660

NY.447.661, 2E-Taster (Funktion Schließer/Öffner) für WC-Spülung / Option Ruf 4447 661

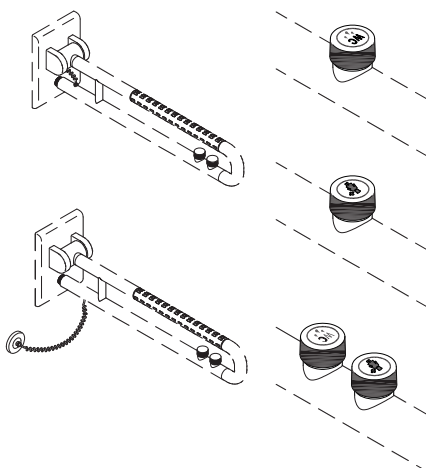

Weitere Informationen zu E-Taster und Funktaster siehe Seite 166/174.

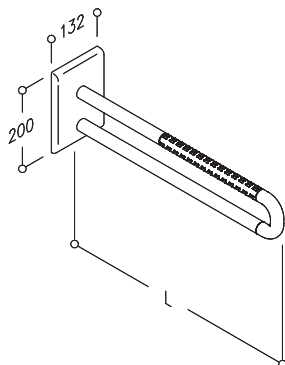

NORMBAU Wandstützgriff NY.467 ... ANTIBACTERIAL

NY.467.015 ANTIBACTERIAL , L = 600 mm	NYLON	4467 010
NY.467.035 ANTIBACTERIAL , L = 720 mm	NYLON	4467 030
NY.467.055 ANTIBACTERIAL , L = 850 mm	NYLON	4467 050
NY.467.075 ANTIBACTERIAL , L = 900 mm	NYLON	4467 070

aus Nylon, *dauerhaft antibakteriell*, Farbe ..., Ø 34 mm, mit korrosionsgeschütztem durchgehendem Stahlkern, mit rutschsicherer Griffzone, mit Zwischenringen, links und rechts einsetzbar, mit stahlverstärkter Montageplatte für Dreipunktbefestigung, mit Abdeckung aus Nylon für verdeckte Verschraubung.

Lieferung ohne Befestigungsschrauben und Dübel, das Befestigungsmaterial ist nach den baulichen Gegebenheiten festzulegen, siehe Register Montagesets.

Nachrüstbar mit Papierrollenhalter siehe Seite 104.

NORMBAU Wandstützgriff MK.467... ANTIBACTERIAL

MK.467.016 ANTIBACTERIAL , L = 600 mm	COMBI	4750 710
MK.467.036 ANTIBACTERIAL , L = 720 mm	COMBI	4750 720
MK.467.056 ANTIBACTERIAL , L = 850 mm	COMBI	4750 730
MK.467.076 ANTIBACTERIAL , L = 900 mm	COMBI	4750 800

aus Edelstahl Werkstoff Nr. 1.4401 (A4, AISI 316), mit rutschsicherer Nylon-Griffzone, *dauerhaft antibakteriell*, Farbe

Weitere Beschreibung wie NY.467 ... NYLON

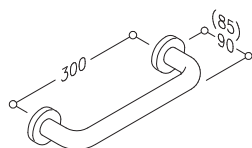

NORMBAU Haltegriff/Handtuchhalter NY.88.34 ... ANTIBACTERIAL

ohne Rosetten		
NY.88.34 MS 1.3D ANTIBACTERIAL	NYLON	4444 020
mit Rosetten		
NY.88.34 MS 1.9D ANTIBACTERIAL	NYLON	4444 030

Achsmaß 300 mm, aus Nylon, *dauerhaft antibakteriell*, Farbe ..., Ø 34 mm, mit korrosionsgeschütztem durchgehendem Stahlkern, ohne Rosetten oder mit stahlscheibenverstärkten Rosetten Ø 70 mm, verdeckte Verschraubung.

Lieferung mit Schrauben und Dübel.

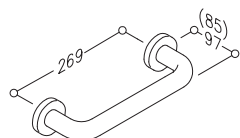

NORMBAU Haltegriff 76.34 ... ANTIBACTERIAL

ohne Rosetten		
NY.76.34 MS 1.3D ANTIBACTERIAL	NYLON	4364 020
mit Rosetten		
NY.76.34 MS 1.9B ANTIBACTERIAL	NYLON	4364 030

Achsmaß 269 mm, aus Nylon, *dauerhaft antibakteriell*, Farbe ..., Ø 34 mm, ohne oder mit Rosetten Ø 70 mm, verdeckte Verschraubung.

Lieferung mit Schrauben und Dübel.

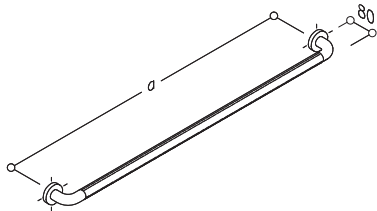
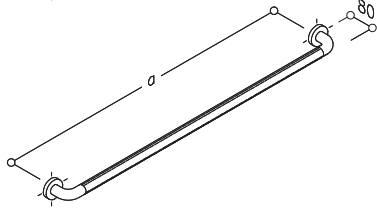
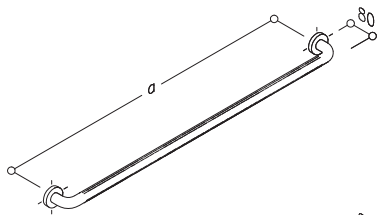
NORMBAU Haltegriff NY.453 ... ANTIBACTERIAL

ohne Zwischenringe, einteilig

NY.453.095 ANTIBACTERIAL, a = 300 mm

NY.453.085 ANTIBACTERIAL, a = 400 mm

NY.453.105 ANTIBACTERIAL, a = 500 mm

NY.453.075 ANTIBACTERIAL, a = 600 mm

NYLON	4453 090
NYLON	4453 080
NYLON	4453 100
NYLON	4453 070

mit Zwischenringen

NY.453.065 ANTIBACTERIAL, a = 300 mm

NY.453.055 ANTIBACTERIAL, a = 400 mm

NY.453.045 ANTIBACTERIAL, a = 600 mm

NY.453.035 ANTIBACTERIAL, a = 800 mm

NY.453.025 ANTIBACTERIAL, a = 1000 mm

NY.453.015 ANTIBACTERIAL, a = 1100 mm

NYLON	4453 060
NYLON	4453 050
NYLON	4453 040
NYLON	4453 030
NYLON	4453 020
NYLON	4453 010

aus Nylon, *dauerhaft antibakteriell*, mit korrosionsgeschütztem durchgehendem Stahlkern, Farbe ..., Ø 34 mm, mit korrosionsgeschütztem durchgehendem Stahlkern, mit rutschsicherer Griffzone durch strukturierte Oberfläche, ohne/mit Zwischenringe, Achsmaß ... mm, mit stahlverstärkten Rosetten Ø 70 mm für verdeckte Verschraubung, Rosettenunterteile und Schrauben aus Edelstahl.

NORMBAU Haltegriff MK.453 ... ANTIBACTERIAL
MK.453.066 ANTIBACTERIAL, a = 300 mm

MK.453.056 ANTIBACTERIAL, a = 400 mm

MK.453.046 ANTIBACTERIAL, a = 600 mm

MK.453.036 ANTIBACTERIAL, a = 800 mm

MK.453.026 ANTIBACTERIAL, a = 1000 mm

MK.453.016 ANTIBACTERIAL, a = 1100 mm

COMBI	4753 860
COMBI	4753 850
COMBI	4753 840
COMBI	4753 830
COMBI	4753 820
COMBI	4753 810

aus Edelstahl, Werkstoff Nr. 1.4401 (A4, AISI 316), Ø 32 mm, Oberfläche fein matt, mit rutschsicherer Nylon-Griffzone durch strukturierte Oberfläche, *dauerhaft antibakteriell*, Farbe ..., Achsmaß ... mm, mit Edelstahlrosetten Ø 70 mm für verdeckte Verschraubung.

Lieferung mit Schrauben Ø 6 x 60 mm und Dübel für Vollbaustoffe.

NORMBAU Winkelgriff NY.464 ... ANTIBACTERIAL
NY.464.065 ANTIBACTERIAL, 501 x 312 mm, 135°

NY.464.075 ANTIBACTERIAL, 510 x 321 mm, 45°

NYLON	4464 060
NYLON	4464 070

aus Nylon, *dauerhaft antibakteriell*, Farbe ..., Ø 34 mm, mit korrosionsgeschütztem durchgehendem Stahlkern, mit rutschsicherer Griffzone durch strukturierte Oberfläche, mit Zwischenringen, links und rechts einsetzbar, mit Rosetten Ø 70 mm für verdeckte Verschraubung, Rosettenunterteile und Schrauben aus Edelstahl.

NORMBAU Winkelgriff MK.464 ... ANTIBACTERIAL
MK.464.066 ANTIBACTERIAL, links*

501 x 312 mm, 135°

MK.464.066 ANTIBACTERIAL, rechts

501 x 312 mm, 135°

MK.464.076 ANTIBACTERIAL, links*

510 x 321 mm, 45°

MK.464.076 ANTIBACTERIAL, rechts

510 x 321 mm, 45°

COMBI	4753 730
COMBI	4753 630
COMBI	4753 740
COMBI	4753 640

aus Edelstahl Werkstoff Nr. 1.4401 (A4, AISI 316), Ø 32 mm, Oberfläche fein matt, mit rutschsicherer Nylon-Griffzone durch strukturierte Oberfläche, *dauerhaft antibakteriell*, Farbe ..., mit Edelstahlrosetten Ø 70 mm für verdeckte Verschraubung.

Lieferung mit Schrauben Ø 6 x 60 mm und Dübel für Vollbaustoffe.

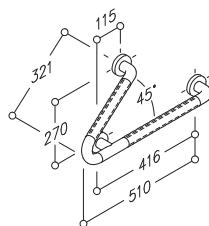
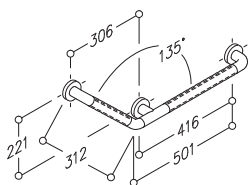

*Ausführung wie Zeichnung

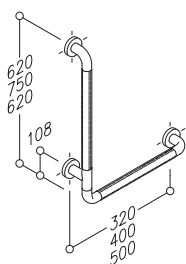
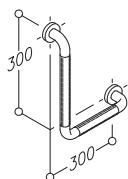

**NORMBAU Winkelgriff NY.464 ...
ANTIBACTERIAL**

NY.464.025 ANTIBACTERIAL , 300 x 300 mm	NYLON	4464 020
NY.464.015 ANTIBACTERIAL , 320 x 620 mm	NYLON	4464 010
NY.464.035 ANTIBACTERIAL , 400 x 750 mm	NYLON	4464 030
NY.464.045 ANTIBACTERIAL , 500 x 620 mm	NYLON	4464 040

Nachrüstbar mit Papierrollenhalter siehe Seite 104.

Weitere Beschreibung wie Winkelgriff NY.464 ...

**NORMBAU Winkelgriff MK.464 ...
ANTIBACTERIAL**

MK.464.026 ANTIBACTERIAL , 300 x 300 mm	COMBI	4753 710
MK.464.016 ANTIBACTERIAL , links* 320 x 620 mm	COMBI	4753 700
MK.464.016 ANTIBACTERIAL , rechts 320 x 620 mm	COMBI	4753 600
MK.464.036 ANTIBACTERIAL , links* 400 x 750 mm	COMBI	4753 720
MK.464.036 ANTIBACTERIAL , rechts 400 x 750 mm	COMBI	4753 620
MK.464.046 ANTIBACTERIAL , links* 500 x 620 mm	COMBI	4753 770
MK.464.046 ANTIBACTERIAL , rechts 500 x 620 mm,	COMBI	4753 670

Nachrüstbar mit Papierrollenhalter NY.PRH 95-N oder NY.PRH 96-N siehe Seite 104.

Weitere Beschreibung wie Winkelgriff MK.464

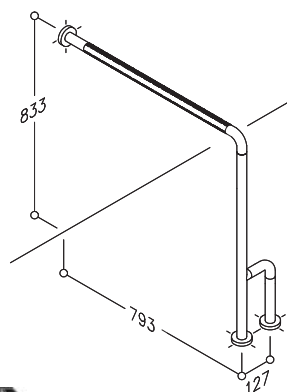
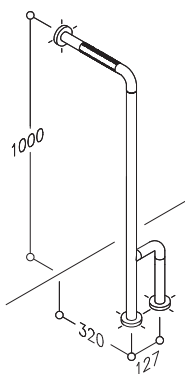

**NORMBAU Boden-Wandstützgriff NY.451 ...
ANTIBACTERIAL**

NY.451.025 ANTIBACTERIAL , 1000 x 320 mm	NYLON	4451 020
NY.451.015 ANTIBACTERIAL , 833 x 793 mm	NYLON	4451 010

aus Nylon, *dauerhaft antibakteriell*, Farbe ..., Ø 34 mm, mit korrosionsgeschütztem durchgehendem Stahlkern, mit rutschsicherer Griffzone durch strukturierte Oberfläche, mit Zwischenringen, links und rechts einsetzbar, mit Rosetten Ø 70 mm für verdeckte Verschraubung, Rosettenunterteile und Schrauben aus Edelstahl.

Lieferung mit Schrauben Ø 6 x 60 mm und Dübel für Vollbaustoffe.

Nachrüstbar mit Papierrollenhalter NY.PRH 95-N oder NY.PRH 96-N siehe Seite 104.

**NORMBAU Boden-Wandstützgriff MK.451 ...
ANTIBACTERIAL**

MK.451.026 ANTIBACTERIAL , links* 1000 x 320 mm	COMBI	4752 820
MK.451.026 ANTIBACTERIAL , rechts 1000 x 320 mm	COMBI	4752 870
MK.451.016 ANTIBACTERIAL , links* 833 x 793 mm	COMBI	4752 810
MK.451.016 ANTIBACTERIAL , rechts 833 x 793 mm	COMBI	4752 860

aus Edelstahl, Werkstoff Nr. 1.4401 (A4, AISI 316), Ø 32 mm, Oberfläche fein matt, mit rutschsicherer Nylon-Griffzone durch strukturierte Oberfläche, *dauerhaft antibakteriell*, Farbe ...

Weitere Beschreibung wie NY.451 ... NYLON

*Ausführung wie Zeichnung

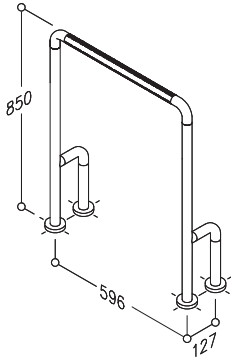

NORMBAU Boden-Bodenstützgriff NY.452.015 ANTIBACTERIAL

NYLON 4452 010

850 x 596 mm, aus Nylon, *dauerhaft antibakteriell*, Farbe ..., Ø 34 mm, mit korrosionsgeschütztem durchgehendem Stahlkern, mit rutschsicherer Griffzone durch strukturierte Oberfläche, mit Zwischenringen, links und rechts einsetzbar, mit Rosetten Ø 70 mm für verdeckte Verschraubung, Rosettenunterteile und Schrauben aus Edelstahl.

Lieferung mit Schrauben Ø 6 x 60 mm und Dübel für Vollbaustoffe.

Nachrüstbar mit Papierrollenhalter siehe Seite 104.

NORMBAU Boden-Bodenstützgriff MK.452.016 ANTIBACTERIAL

COMBI 4752 830

850 x 596 mm, aus Edelstahl, Werkstoff Nr. 1.4401 (A4, AISI 316), Ø 32 mm, Oberfläche fein matt, mit rutschsicherer Nylon-Griffzone durch strukturierte Oberfläche, *dauerhaft antibakteriell*, Farbe ..., links und rechts einsetzbar, mit Edelstahlrosetten Ø 70 mm für verdeckte Verschraubung.

Lieferung mit Schrauben Ø 6 x 60 mm und Dübel.

Nachrüstbar mit Papierrollenhalter siehe Seite 104.

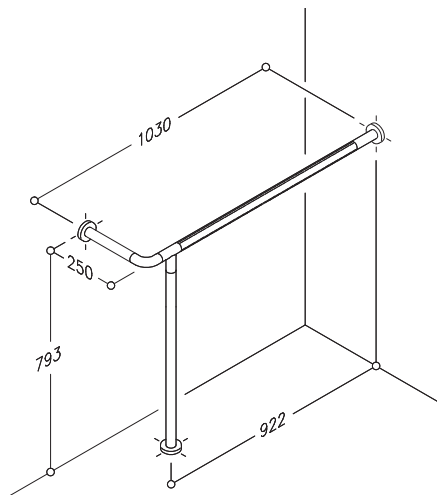

NORMBAU Wannenkopfstange NY.491.015 ANTIBACTERIAL

NYLON 4491 010

250 x 1030 x 793 mm, aus Nylon, *dauerhaft antibakteriell*, Farbe ..., Ø 34 mm, mit korrosionsgeschütztem durchgehendem Stahlkern, mit rutschsicherer Griffzone durch strukturierte Oberfläche, mit Zwischenringen, links und rechts einsetzbar, mit stahlverstärkten Rosetten Ø 70 mm für verdeckte Verschraubung.

Lieferung mit Schrauben Ø 6 x 60 mm und Dübel für Vollbaustoffe.

NORMBAU Wannenkopfstange MK.491 ... ANTIBACTERIAL

MK.491.016 ANTIBACTERIAL, links*

COMBI 4753 910

250 x 1030 x 793 mm

MK.491.016 ANTIBACTERIAL, rechts

COMBI 4753 960

250 x 1030 x 793 mm

aus Edelstahl, Werkstoff Nr. 1.4401 (A4, AISI 316), Ø 32 mm, Oberfläche fein matt, mit rutschsicherer Nylon-Griffzone durch strukturierte Oberfläche, *dauerhaft antibakteriell*, Farbe ..., mit Edelstahlrosetten Ø 70 mm für verdeckte Verschraubung.

Lieferung mit Schrauben Ø 6 x 60 mm und Dübel für Vollbaustoffe.



*Ausführung wie Zeichnung

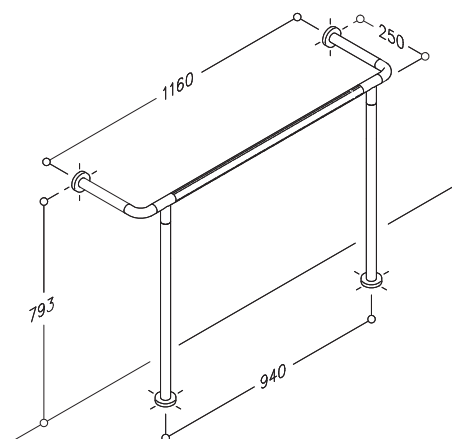

**NORMBAU Wannenkopfbügel NY.490.015
ANTIBACTERIAL**

NYLON 4490 010

250 x 1160 x 793 mm, aus Nylon, *dauerhaft antibakteriell*, Farbe ..., Ø 34 mm, mit korrosionsgeschütztem durchgehendem Stahlkern, mit rutschsicherer Griffzone durch strukturierte Oberfläche, mit Zwischenringen, mit stahlverstärkten Rosetten Ø 70 mm für verdeckte Verschraubung.

Lieferung mit Schrauben Ø 6 x 60 mm und Dübel für Vollbaustoffe.

**NORMBAU Wannenkopfbügel MK.490.016
ANTIBACTERIAL**

COMBI 4753 900

250 x 1160 x 793 mm, aus Edelstahl, Werkstoff Nr. 1.4401 (A4, AISI 316), Ø 32 mm, Oberfläche fein matt, mit rutschsicherer Nylon-Griffzone durch strukturierte Oberfläche, *dauerhaft antibakteriell*, Farbe ..., mit Edelstahlrosetten Ø 70 mm für verdeckte Verschraubung.

Lieferung mit Schrauben Ø 6 x 60 mm und Dübel für Vollbaustoffe.

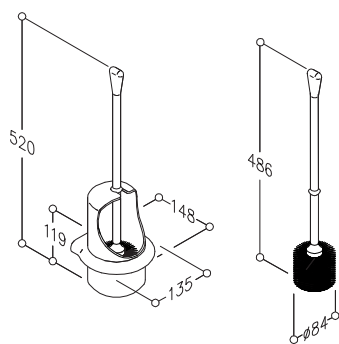

**NORMBAU WC-Bürstengarnitur NY.925.405
ANTIBACTERIAL**

NYLON 4925 400

Gesamthöhe 512 mm, aus Nylon, *dauerhaft antibakteriell*, Farbe ..., Ø 20 mm, mit auswechselbarem schwarzen Bürstenkopf, verdeckte Verschraubung, zur Reinigung abnehmbar, einstellbarer Diebstahlschutz, Bürstentopfoberteil drehbar.

Lieferung mit Schrauben und Dübel.

**NORMBAU WC-Ersatzbürste NY.925.455
ANTIBACTERIAL**

NYLON 4925 450

Bürstenstiel aus Nylon, *dauerhaft antibakteriell*, mit auswechselbarem schwarzen Bürstenkopf.

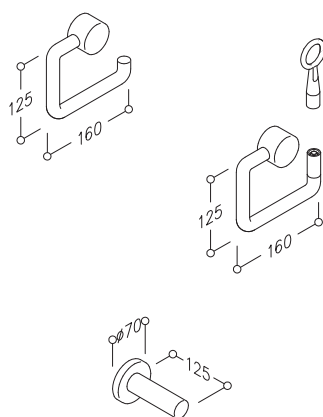

**NORMBAU Papierrollenhalter NY.PRH ...
ANTIBACTERIAL**

NY.PRH 80 ANTIBACTERIAL, 125 x 160 mm
NY.PRH 80 S ANTIBACTERIAL, 125 x 160 mm
mit Diebstahlschutz der Papierrolle

NYLON 4399 010

NYLON 4399 020

aus Nylon, *dauerhaft antibakteriell*, Farbe ..., Ø 20 mm, verdeckte Verschraubung.

PRH 80 S wird mit Dornschlüssel geliefert.

Lieferung mit Schrauben und Dübel.

**NORMBAU Ersatzrollenhalter NY.ERH 81
ANTIBACTERIAL**

NYLON 4518 010

Länge 125 mm, aus Nylon, *dauerhaft antibakteriell*, Farbe ..., Ø 34 mm, verdeckte Verschraubung.

Lieferung mit Schrauben und Dübel.

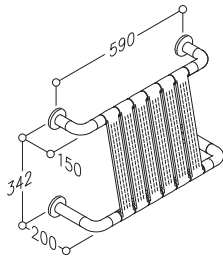

**NORMBAU Rückenlehne NY.841.325
ANTIBACTERIAL**

NYLON 4841 320

590 x 200 x 342 mm, aus Nylon, *dauerhaft antibakteriell*, Farbe ..., Ø 34 mm, mit korrosionsgeschütztem durchgehendem Stahlkern, mit Zwischenringen, mit Rosetten Ø 70 mm für verdeckte Verschraubung, Rosettenunterteile und Schrauben aus Edelstahl.

Für Wandmontage über WC mit Länge 700 mm nach DIN 18 024-2.

Lieferung mit Schrauben Ø 6 x 60 mm und Dübel für Vollbaustoffe.

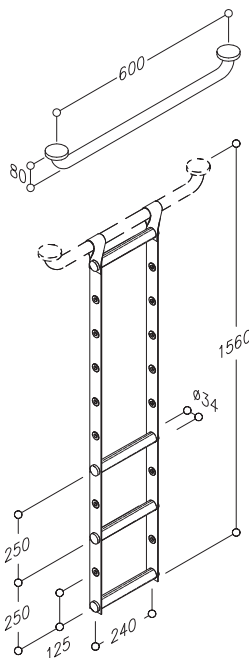

**NORMBAU Deckenstange NY.453.175
ANTIBACTERIAL**

NYLON 4453 170

Achsmaß 600 mm, aus Nylon, *dauerhaft antibakteriell*, Farbe ..., Ø 34 mm, mit korrosionsgeschütztem durchgehendem Stahlkern, mit Zwischenringen, mit stahlverstärkten Rosetten Ø 70 mm für verdeckte Verschraubung.

Lieferung mit Schrauben Ø 6 x 60 mm und Dübel für Vollbaustoffe.

**NORMBAU Strickleiter NY.842.215
ANTIBACTERIAL**

NYLON 4842 210

Länge 1560 mm, Sprossenbreite 240 mm aus Nylon, *dauerhaft antibakteriell*, Farbe ..., Sprossen Ø 34 mm, mit korrosionsgeschütztem durchgehendem Stahlkern, mit rutschsicherer Griffzone durch strukturierte Oberfläche, die unteren drei Griffsprossen sind höhenverstellbar.

Zur Befestigung der Strickleiter ist die Deckenstange NY.453.175 vorgerichtet, Sonderkonstruktionen auf Anfrage.

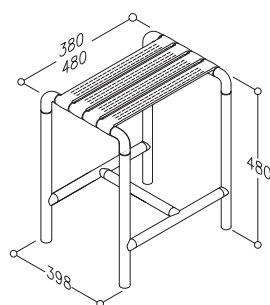

**NORMBAU Hocker NY.845.215
ANTIBACTERIAL**

NYLON 4845 210

380 x 398 x 480 mm, aus Nylon, *dauerhaft antibakteriell*, Farbe ..., Ø 34 mm, mit korrosionsgeschütztem durchgehendem Stahlkern, Sitzleisten aus Nylon, mit Zwischenringen und rutschhemmenden Fußenden.

**NORMBAU Hocker NY.845.216
ANTIBACTERIAL**

NYLON 4845 212

480 x 398 x 480 mm, weitere Beschreibung siehe NY.842.215.



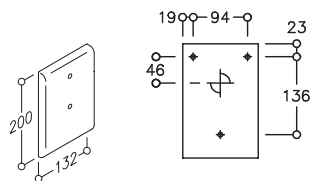
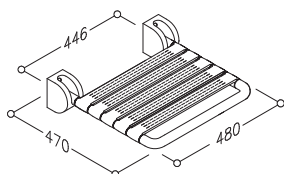
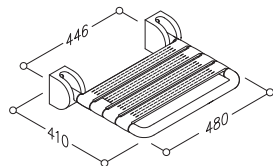
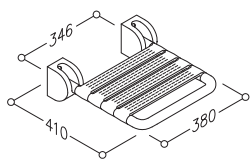

**NORMBAU Klappsitz NY.841 ...
ANTIBACTERIAL**

NY.841.015 ANTIBACTERIAL, 380 x 410 mm

NYLON 4841 010

NY.841.425 ANTIBACTERIAL, 480 x 410 mm

NYLON 4841 030

NY.841.415 ANTIBACTERIAL, 480 x 470 mm
nach DIN 18024-2

NYLON 4841 020

aus Nylon, *dauerhaft antibakteriell*, Farbe ...,
Ø 34 mm, mit korrosionsgeschütztem durchgehen-
dem Stahlkern, Sitzleisten aus Nylon, mit Zwischen-
ringen, stahlverstärkte Scharniere mit einstellbarer
Bremsen, in hochgeklapptem Zustand automatisch
arretiert mit einer Ausladung von 80 mm, mit
Abdeckkappen für verdeckte Verschraubung.

**NORMBAU Montageplatte NY.448.265
ANTIBACTERIAL**

NYLON 4448 260

200 x 132 x 20 mm, aus Nylon, *dauerhaft antibakteriell*,
mit korrosionsgeschütztem Stahlkern. Abdeckung
aus Nylon für verdeckte Verschraubung, mit Montage-
material zur Befestigung des Scharniers auf der
Montageplatte.

Für Klappsitze NY.841... und Duschspritzschutz
NY.447.935 und NY.448.805 zur Montage an
Wänden aus Lochsteinen oder an nicht druck-
festen Leichtbauwänden, wenn die standard-
mäßige Auflagefläche des Scharniers von
100 x 56 mm nicht ausreicht.

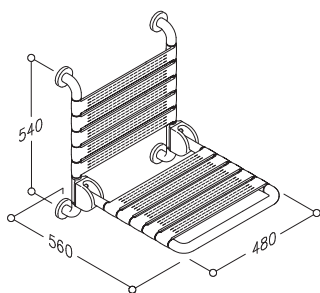
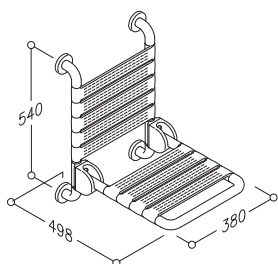

**NORMBAU Klappsitz NY.841 ... mit Rückenlehne
ANTIBACTERIAL**

NY.841.115 ANTIBACTERIAL, 380 x 498 x 540 mm

NYLON 4841 110

NY.841.125 ANTIBACTERIAL, 480 x 560 x 540 mm
nach DIN 18024-2

NYLON 4841 124

aus Nylon, *dauerhaft antibakteriell*, Farbe ...,
Ø 34 mm, mit korrosionsgeschütztem durchgehendem
Stahlkern, Sitzleisten und Rückenlehne aus Nylon, mit
Zwischenringen, stahlverstärkte Scharniere, mit Ab-
deckkappen, mit einstellbarer Bremsen, in hochgeklapptem
Zustand automatisch arretiert mit einer Ausladung
von 168 mm, mit stahlverstärkten Rosetten Ø 70 mm
für verdeckte Verschraubung, Rosettenunterteile und
Schrauben aus Edelstahl.

Lieferung mit Edelstahlschrauben Ø 6 x 60 mm
und Dübel für Vollbaustoffe.

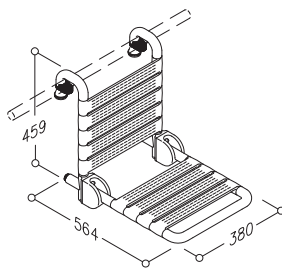
NORMBAU Einhängesitz NY.847.115 klappbar ANTIBACTERIAL

NYLON 4847 110

380 x 564 x 459 mm, aus Nylon, *dauerhaft antibakteriell*, Farbe ..., Ø 34 mm, mit korrosionsgeschütztem durchgehendem Stahlkern, mit einstellbarem Anschlagpuffer, Sitzleisten und Rückenlehne aus Nylon, mit Zwischenringen, stahlverstärkte Scharniere mit einstellbarer Bremse, mit Arretiervorrichtung, zum Einhängen in NORMBAU Duschhandläufe und Haltegriffe, in hochgeklapptem Zustand automatisch arretiert mit einer Ausladung von 234 mm, mit Abdeckkappen.

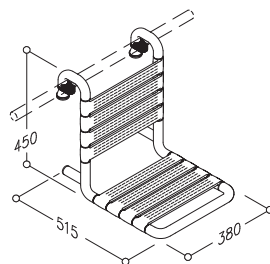
NORMBAU Einhängesitz NY.847.015 ANTIBACTERIAL

NYLON 4847 010

380 x 515 x 450 mm, aus Nylon, *dauerhaft antibakteriell*, Farbe ..., Ø 34 mm, mit korrosionsgeschütztem durchgehendem Stahlkern, mit einstellbarem Anschlagpuffer, Sitzleisten und Rückenlehne aus Nylon, mit Zwischenringen, mit Arretiervorrichtung und einstellbarem Wandpuffer zum Einhängen in NORMBAU Duschhandläufe und Haltegriffe.

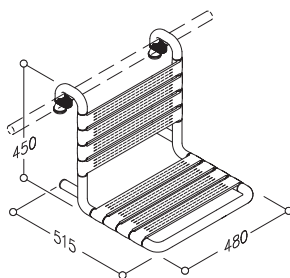
NORMBAU Einhängesitz NY.847.019 ANTIBACTERIAL

NYLON 4847 030

480 x 515 x 450 mm, nach DIN 18024-2, aus Nylon, *dauerhaft antibakteriell*, Farbe ..., Ø 34 mm, mit korrosionsgeschütztem durchgehendem Stahlkern, mit einstellbarem Anschlagpuffer, Sitzleisten und Rückenlehne aus Nylon, mit Zwischenringen, mit Arretiervorrichtung, zum Einhängen in NORMBAU Duschhandläufe und Haltegriffe.



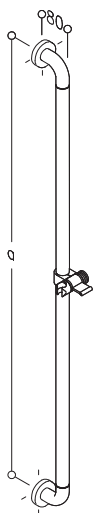

**NORMBAU Brausehalterstange NY.488 ...
ANTIBACTERIAL (AB)**

NY.488.095 AB , a = 600 mm, mit NY.BRH 91	NYLON	4488 090
NY.488.075 AB , a = 800 mm, mit NY.BRH 91	NYLON	4488 070
NY.488.055 AB , a = 1000 mm, mit NY.BRH 91	NYLON	4488 050
NY.488.035 AB , a = 1100 mm, mit NY.BRH 91	NYLON	4488 030

Achsmaß ... mm, aus Nylon, *dauerhaft antibakteriell*, Farbe ..., Ø 34 mm, mit korrosionsgeschütztem durchgehendem Stahlkern, mit Zwischenringen, mit stufenlos verstellbarem Brausehalter NY.BRH 91, mit stahlverstärkten Rosetten Ø 70 mm für verdeckte Verschraubung, Rosettenunterteile und Schrauben aus Edelstahl.

Lieferung mit Schrauben Ø 6 x 60 mm und Dübel für Vollbaustoffe.

**NORMBAU Brausehalterstange MK.488 ...
ANTIBACTERIAL (AB)**

MK.488.096 AB , a = 600 mm, mit MK.BRH 91	COMBI	4754 890
MK.488.076 AB , a = 800 mm, mit MK.BRH 91	COMBI	4754 880
MK.488.056 AB , a = 1000 mm, mit MK.BRH 91	COMBI	4754 870
MK.488.036 AB , a = 1100 mm, mit MK.BRH 91	COMBI	4754 860

Achsmaß ... mm, aus Edelstahl, Werkstoff Nr. 1.4401 (A4, AISI 316), Ø 32 mm, Oberfläche fein matt, mit stufenlos verstellbarem Brausehalter MK.BRH 91, *dauerhaft antibakteriell*, mit Edelstahlrosetten Ø 70 mm für verdeckte Verschraubung, Rosettenunterteile und Schrauben aus Edelstahl.

Lieferung mit Schrauben Ø 6 x 60 mm und Dübel für Vollbaustoffe.

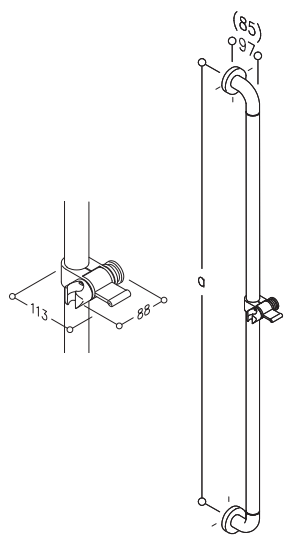

**NORMBAU Brausehalterstange NY.782 ...
ANTIBACTERIAL (AB)**

ohne Rosetten, MS 1.3D		
NY.782.415 AB , a = 600 mm, mit NY.BRH 91	NYLON	4782 410
NY.782.425 AB , a = 800 mm, mit NY.BRH 91	NYLON	4782 420
NY.782.435 AB , a = 1000 mm, mit NY.BRH 91	NYLON	4782 430
NY.782.445 AB , a = 1100 mm, mit NY.BRH 91	NYLON	4782 440

mit Rosetten, MS 1.9B		
NY.782.115 AB , a = 600 mm, mit NY.BRH 91	NYLON	4782 110
NY.782.125 AB , a = 800 mm, mit NY.BRH 91	NYLON	4782 120
NY.782.135 AB , a = 1000 mm, mit NY.BRH 91	NYLON	4782 130
NY.782.145 AB , a = 1100 mm, mit NY.BRH 91	NYLON	4782 140

Achsmaß ... mm, aus Nylon, *dauerhaft antibakteriell*, Farbe ..., Ø 34 mm, ausgesteift mit korrosionsgeschütztem Stahlkern, mit Brausehalter NY.BRH 91, mit oder ohne Rosetten Ø 70 mm, verdeckte Verschraubung, Rosettenunterteile und Schrauben aus Edelstahl.

Lieferung mit Schrauben Ø 6 x 60 mm und Dübel für Vollbaustoffe.

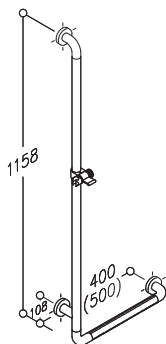
**NORMBAU Winkelgriff NY.465 ...
ANTIBACTERIAL (AB)**

NY.465.045 AB , 400 x 1158 mm, mit NY.BRH 91	NYLON	4465 040
NY.465.055 AB , 500 x 1158 mm, mit NY.BRH 91 für Einhängesitz NY.847.015, NY.847.115	NYLON	4465 050

aus Nylon, *dauerhaft antibakteriell*, Farbe ..., Ø 34 mm, mit korrosionsgeschütztem durchgehendem Stahlkern, mit rutschsicherer Griffzone durch strukturierte Oberfläche, mit Zwischenringen, mit stufenlos verstellbarem Brausehalter NY.BRH 91, links und rechts einsetzbar, mit stahlverstärkten Rosetten Ø 70 mm für verdeckte Verschraubung, Rosettenunterteile und Schrauben aus Edelstahl.

**NORMBAU Winkelgriff MK.465 ...
ANTIBACTERIAL (AB)**

MK.465.046 AB , links*, 400 x 1158 mm, mit MK.BRH 91	COMBI	4754 520
MK.465.046 AB , rechts, 400 x 1158 mm, mit MK.BRH 91	COMBI	4754 570
MK.465.056 AB ¹⁾ links*, 500 x 1158 mm, mit MK.BRH 91	COMBI	4754 540
MK.465.056 AB ¹⁾ rechts, 500 x 1158 mm, mit MK.BRH 91	COMBI	4754 590

aus Edelstahl, Werkstoff Nr. 1.4401 (A4, AISI 316), Ø 32 mm, Oberfläche fein matt, mit rutschsicherer Nylon-Griffzone durch strukturierte Oberfläche, *dauerhaft antibakteriell*, Farbe ..., mit stufenlos verstellbarem Brausehalter MK.BRH 91, mit Edelstahlrosetten Ø 70 mm für verdeckte Verschraubung.

Lieferung mit Schrauben Ø 6 x 60 mm und Dübel für Vollbaustoffe.

¹⁾ für Einhängesitz NY.847.015, NY.847.115

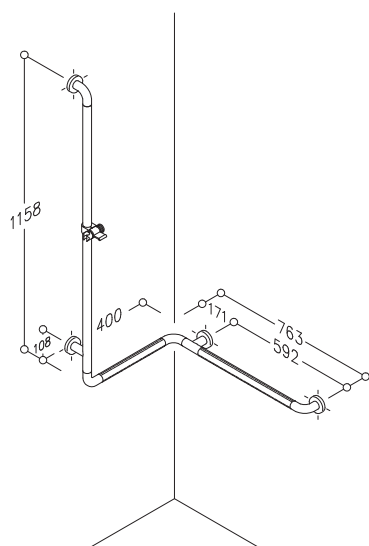
**NORMBAU Duschhandlauf mit Brausehalterstange
ANTIBACTERIAL (AB)**

NY.486.215 AB , 763 x 400 x 1158 mm, mit NY. BRH 91	NYLON	4486 210
--	-------	----------

aus Nylon, *dauerhaft antibakteriell*, Farbe ..., Ø 34 mm, mit korrosionsgeschütztem durchgehendem Stahlkern, mit rutschsicheren Griffzonen durch strukturierte Oberfläche, mit Zwischenringen, mit stufenlos verstellbarem Brausehalter NY.BRH 91, links und rechts einsetzbar, mit stahlverstärkten Rosetten Ø 70 mm für verdeckte Verschraubung, Rosettenunterteile und Schrauben aus Edelstahl.

**NORMBAU Duschhandlauf mit Brausehalterstange
MK.486... ANTIBACTERIAL (AB)**

MK.486.216 AB links*, 763 x 400 x 1158 mm, mit MK.BRH 91	COMBI	4754 820
MK.486.216 AB rechts, 763 x 400 x 1158 mm, mit MK.BRH 91	COMBI	4754 920

aus Edelstahl, Werkstoff Nr. 1.4401 (A4, AISI 316), Ø 32 mm, Oberfläche fein matt, mit rutschsicherer Nylon-Griffzone durch strukturierte Oberfläche, *dauerhaft antibakteriell*, Farbe ..., mit stufenlos verstellbarem Brausehalter MK.BRH 91, mit Edelstahlrosetten Ø 70 mm für verdeckte Verschraubung.

Lieferung mit Schrauben Ø 6 x 60 mm und Dübel für Vollbaustoffe.



*Ausführung wie Zeichnung

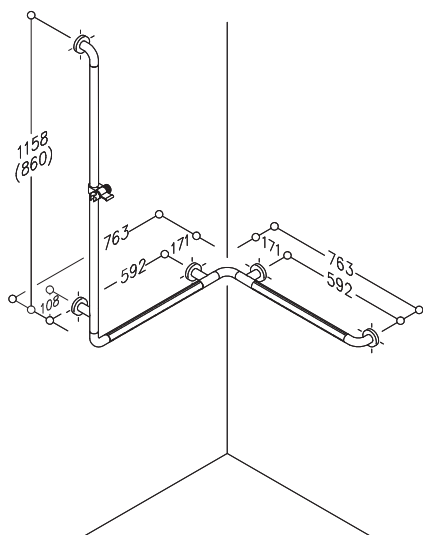

**NORMBAU Duschhandlauf mit Brausehalterstange
NY.486... ANTIBACTERIAL (AB)**

NY.486.045 AB, 763 x 763 x 1158 mm, mit NY.BRH 91 NYLON 4486 040
NY.486.035 AB, 763 x 763 x 860 mm, mit NY.BRH 91 NYLON 4486 030

aus Nylon, *dauerhaft antibakteriell*, Farbe ..., Ø 34 mm, mit korrosionsgeschütztem durchgehendem Stahlkern, mit rutschsicheren Griffzonen durch strukturierte Oberfläche, mit Zwischenringen, mit stufenlos verstellbarem Brausehalter NY.BRH 91, links und rechts einsetzbar, mit stahlverstärkten Rosetten Ø 70 mm für verdeckte Verschraubung, Rosettenunterteile und Schrauben aus Edelstahl.

**NORMBAU Duschhandlauf mit Brausehalterstange
MK.486... ANTIBACTERIAL**

MK.486.046 ANTIBACTERIAL, links* COMBI 4754 810
 763 x 763 x 1158 mm, mit MK.BRH 91
MK.486.046 ANTIBACTERIAL, rechts COMBI 4754 910
 763 x 763 x 1158 mm, mit MK.BRH 91
MK.486.036 ANTIBACTERIAL, links* COMBI 4754 800
 763 x 763 x 860 mm, mit MK.BRH 91
MK.486.036 ANTIBACTERIAL, rechts COMBI 4754 900
 763 x 763 x 860 mm, mit MK.BRH 91

aus Edelstahl, Werkstoff Nr. 1.4401 (A4, AISI 316), Ø 32 mm, Oberfläche fein matt, mit rutschsicherer Nylon-Griffzone durch strukturierte Oberfläche, *dauerhaft antibakteriell*, Farbe ..., mit stufenlos verstellbarem Brausehalter MK.BRH 91, mit Edelstahlrosetten Ø 70 mm für verdeckte Verschraubung.

Lieferung mit Schrauben Ø 6 x 60 mm und Dübel für Vollbaustoffe.

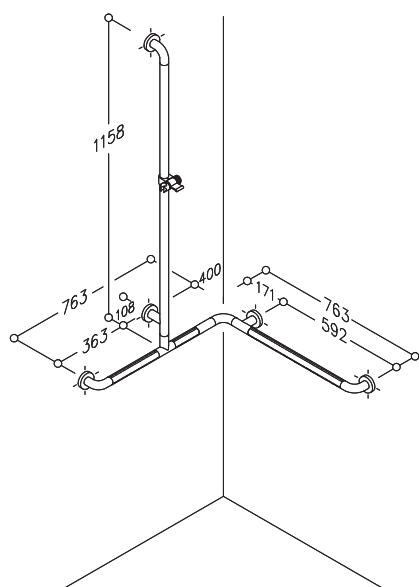

**NORMBAU Duschhandlauf mit Brausehalterstange
ANTIBACTERIAL (AB)**

NY.487.215 AB, 763 x 763 x 1158 mm, mit NY.BRH 91 NYLON 4487 210

aus Nylon, *dauerhaft antibakteriell*, Farbe ..., Ø 34 mm, mit korrosionsgeschütztem durchgehendem Stahlkern, mit rutschsicheren Griffzonen durch strukturierte Oberfläche, mit Zwischenringen, mit stufenlos verstellbarem Brausehalter NY.BRH 91, links und rechts einsetzbar, mit stahlverstärkten Rosetten Ø 70 mm für verdeckte Verschraubung, Rosettenunterteile und Schrauben aus Edelstahl.

**NORMBAU Duschhandlauf mit Brausehalterstange
MK.487... ANTIBACTERIAL (AB)**

MK.487.216 AB, links,* 763 x 763 x 1158 mm, MK.BRH 91 COMBI 4754 850
MK.487.216 AB, rechts, 763 x 763 x 1158 mm, MK.BRH 91 COMBI 4754 950

aus Edelstahl, Werkstoff Nr. 1.4401 (A4, AISI 316), Ø 32 mm, Oberfläche fein matt, mit rutschsicherer Nylon-Griffzone durch strukturierte Oberfläche, *dauerhaft antibakteriell*, Farbe ..., mit stufenlos verstellbarem Brausehalter MK.BRH 91, mit Edelstahlrosetten Ø 70 mm für verdeckte Verschraubung.

Lieferung mit Schrauben Ø 6 x 60 mm und Dübel für Vollbaustoffe.

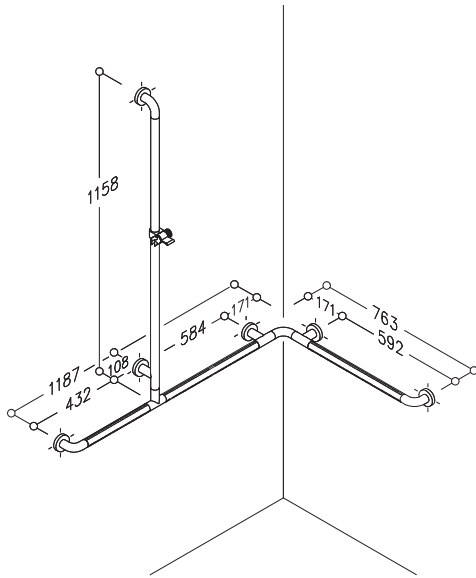

*Ausführung wie Zeichnung

**NORMBAU Duschhandlauf mit Brausehalterstange
NY.487.045 ANTIBACTERIAL**

NYLON 4487 040

763 x 1187 x 1158 mm, aus Nylon, *dauerhaft antibakteriell*, Farbe ..., Ø 34 mm, mit korrosionsgeschütztem durchgehendem Stahlkern, mit rutschsicheren Griffzonen durch strukturierte Oberfläche, mit Zwischenringen, mit stufenlos verstellbarem Brausehalter NY.BRH 91, links und rechts einsetzbar, mit stahlverstärkten Rosetten Ø 70 mm für verdeckte Verschraubung, Rosettenunterteile und Schrauben aus Edelstahl.

**NORMBAU Duschhandlauf mit Brausehalterstange
MK.487... ANTIBACTERIAL (AB)**
MK.487.046 AB, links*, 763 x 1187 x 1158 mm, MK.BRH 91 COMBI 4754 840

MK 487.046 AB, rechts, 763 x 1187 x 1158 mm, MK.BRH 91 COMBI 4754 940

aus Edelstahl, Werkstoff Nr. 1.4401 (A4, AISI 316), Ø 32 mm, Oberfläche fein matt, mit rutschsicherer Nylon-Griffzone durch strukturierte Oberfläche, *dauerhaft antibakteriell*, Farbe ..., mit stufenlos verstellbarem Brausehalter MK.BRH 91, mit Edelstahlrosetten Ø 70 mm für verdeckte Verschraubung.

Lieferung mit Schrauben Ø 6 x 60 mm und Dübel für Vollbaustoffe.

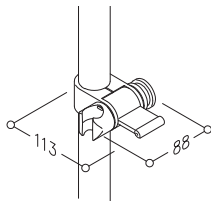

NORMBAU Brausehalter ... ANTIBACTERIAL
NY.BRH 91 ANTIBACTERIAL,
für Nylon-Brausestangen Ø 34 mm

NYLON 4515 050

MK.BRH 91 ANTIBACTERIAL,
für Edelstahl-Brausestangen Ø 32 mm

NYLON 4515 100

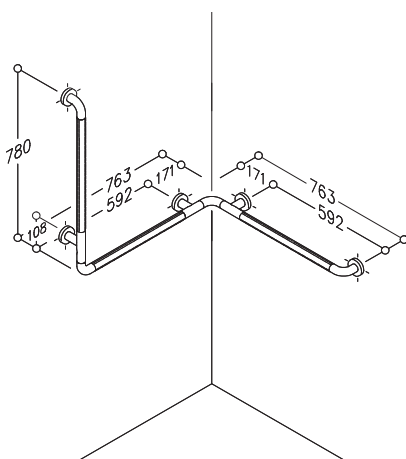
aus Nylon, *dauerhaft antibakteriell*, Farbe ..., stufenlose Höhen- und Winkeleinstellung, Aufnahme-konus passend für Handbrausen unterschiedlicher Fabrikate, mit seitlichem Vielzweckhaken.

**NORMBAU Duschhandlauf NY.485.015
ANTIBACTERIAL**

NYLON 4485 010

763 x 763 x 780 mm, aus Nylon, *dauerhaft antibakteriell*, Farbe ..., Ø 34 mm, mit korrosionsgeschütztem durchgehendem Stahlkern, mit rutschsicheren Griffzonen durch strukturierte Oberfläche, mit Zwischenringen, links und rechts einsetzbar, mit stahlverstärkten Rosetten Ø 70 mm für verdeckte Verschraubung, Rosettenunterteile und Schrauben aus Edelstahl.

**NORMBAU Duschhandlauf MK.485 ...
ANTIBACTERIAL (AB)**
MK.485.016 AB, links*, 763 x 763 x 780 mm COMBI 4754 650

MK.485.016 AB, rechts, 763 x 763 x 780 mm COMBI 4754 660

aus Edelstahl, Werkstoff Nr. 1.4401 (A4, AISI 316), Ø 32 mm, Oberfläche fein matt, mit rutschsicherer Nylon-Griffzone durch strukturierte Oberfläche, *dauerhaft antibakteriell*, Farbe ..., mit Edelstahlrosetten Ø 70 mm für verdeckte Verschraubung.

Lieferung mit Schrauben Ø 6 x 60 mm und Dübel für Vollbaustoffe.

*Ausführung wie Zeichnung

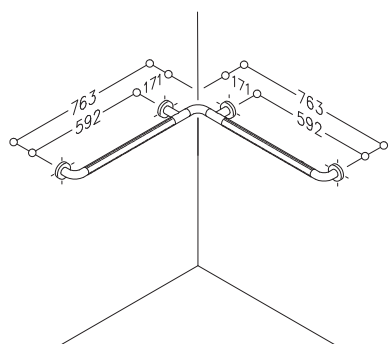

**NORMBAU Duschhandlauf NY.483.015
ANTIBACTERIAL**

NYLON 4483 010

763 x 763 mm, aus Nylon, *dauerhaft antibakteriell*, Farbe ..., Ø 34 mm, mit korrosionsgeschütztem durchgehendem Stahlkern, mit rutschsicheren Griffzonen durch strukturierte Oberfläche, mit Zwischenringen, mit stahlverstärkten Rosetten Ø 70 mm für verdeckte Verschraubung, Rosettenunterteile und Schrauben aus Edelstahl.

Lieferung mit Schrauben Ø 6 x 60 mm und Dübel für Vollbaustoffe.

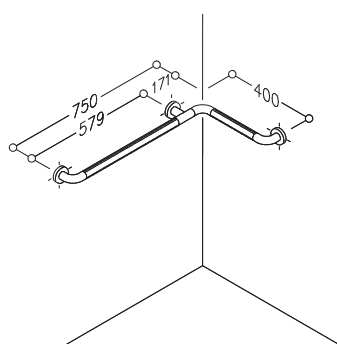

**NORMBAU Duschhandlauf MK.483.016
ANTIBACTERIAL**

COMBI 4754 600

763 x 763 mm, aus Edelstahl, Werkstoff Nr. 1.4401 (A4, AISI 316) Ø 32 mm, Oberfläche fein matt, mit rutschsicherer Nylon-Griffzone durch strukturierte Oberfläche, *dauerhaft antibakteriell*, Farbe ..., mit Edelstahlrosetten Ø 70 mm für verdeckte Verschraubung.

Lieferung mit Schrauben Ø 6 x 60 mm und Dübel für Vollbaustoffe.

**NORMBAU Duschhandlauf NY.483.035
ANTIBACTERIAL**

NYLON 4483 030

400 x 750 mm,

weitere Beschreibung wie NY.483.015

**NORMBAU Duschhandlauf MK.483.036
ANTIBACTERIAL**

COMBI 4754 610

400 x 750 mm,

weitere Beschreibung wie MK.483.016

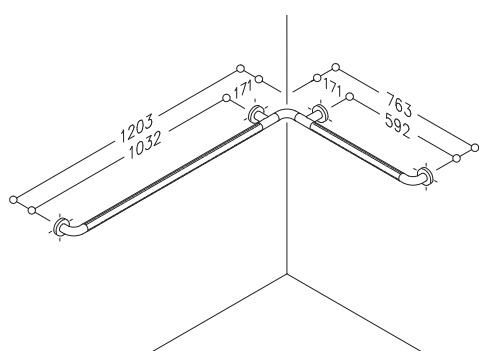

**NORMBAU Wannenhandlauf NY.484.025
ANTIBACTERIAL**

NYLON 4484 020

763 x 1203 mm, links und rechts einsetzbar, aus Nylon, *dauerhaft antibakteriell*, Farbe ..., Ø 34 mm, mit korrosionsgeschütztem durchgehendem Stahlkern, mit rutschsicheren Griffzonen durch strukturierte Oberfläche, mit Zwischenringen, links und rechts einsetzbar, mit stahlverstärkten Rosetten Ø 70 mm für verdeckte Verschraubung, Rosettenunterteile und Schrauben aus Edelstahl.

Lieferung mit Schrauben Ø 6 x 60 mm und Dübel für Vollbaustoffe.

**NORMBAU Wannenhandlauf MK.484.026
ANTIBACTERIAL**

COMBI 4754 710

763 x 1203 mm, aus Edelstahl, Werkstoff Nr. 1.4401 (A4, AISI 316) Ø 32 mm, Oberfläche fein matt, mit rutschsicherer Nylon-Griffzone durch strukturierte Oberfläche, *dauerhaft antibakteriell*, Farbe ..., links und rechts einsetzbar, mit Edelstahlrosetten Ø 70 mm für verdeckte Verschraubung.

Lieferung mit Schrauben Ø 6 x 60 mm und Dübel für Vollbaustoffe.



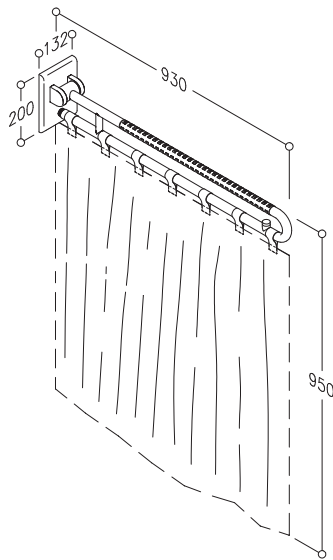

**NORMBAU Duschspritzschutz NY.447.935
ANTIBACTERIAL**

NYLON 4447 930

Länge 930 mm, aus Nylon, *dauerhaft antibakteriell*, Farbe ..., Ø 34 mm, mit korrosionsgeschütztem durchgehendem Stahlkern, schwerelos nach oben und unten klappbar, mit einstellbarer Bremse, mit rutschsicherer Griffzone durch strukturierte Oberfläche, mit Zwischenringen, links und rechts einsetzbar, mit stahlverstärkter Montageplatte für Dreipunktbefestigung, mit Abdeckung aus Nylon für verdeckte Verschraubung, auch als Stützklappgriff einsetzbar, ohne Duschspritzschutzvorhang.

Lieferung ohne Befestigungsschrauben und Dübel, das Befestigungsmaterial ist nach den baulichen Gegebenheiten festzulegen, siehe Register Montagesets. Griffzone mit glatter Oberfläche auf Anfrage lieferbar.

**NORMBAU Duschspritzschutz MK.447.936
ANTIBACTERIAL**

COMBI 4751 930

Länge 930 mm, aus Edelstahl, Werkstoff Nr. 1.4401 (A4, AISI 316), Oberfläche fein matt, Farbe ..., Ø 32 mm, schwerelos nach oben und unten klappbar, mit einstellbarer Bremse, mit rutschsicherer Nylon-Griffzone durch strukturierte Oberfläche, *dauerhaft antibakteriell*, links und rechts einsetzbar, mit stahlverstärkter Montageplatte für Dreipunktbefestigung, mit Abdeckung aus Nylon für verdeckte Verschraubung, auch als Stützklappgriff einsetzbar, ohne Duschspritzschutzvorhang.

Lieferung ohne Befestigungsschrauben und Dübel, das Befestigungsmaterial ist nach den baulichen Gegebenheiten festzulegen, siehe Register Montagesets. Griffzone mit glatter Oberfläche auf Anfrage lieferbar.

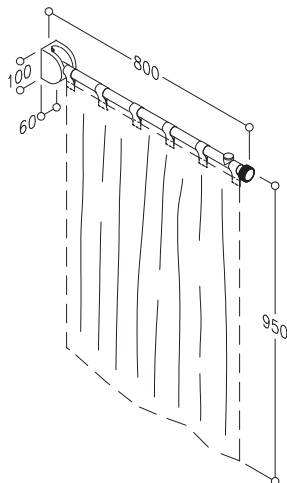

**NORMBAU Duschspritzschutz NY.448.805
ANTIBACTERIAL**

NYLON 4448 800

Länge 800 mm, aus Nylon, *dauerhaft antibakteriell*, mit korrosionsgeschütztem durchgehendem Stahlkern, Farbe ..., Ø 34 mm, mit Zwischenringen, stahlverstärkte Scharniere mit einstellbarer Bremse, in senkrechter Stellung einrastend, verdeckte Verschraubung, ohne Duschspritzschutzvorhang.

Der Duschspritzschutz 448.805 ist nicht als Stützklappgriff einsetzbar.

Lieferung ohne Befestigungsschrauben und Dübel, das Befestigungsmaterial ist nach den baulichen Gegebenheiten festzulegen, siehe Register Montagesets.

Hinweis zur Montageplatte siehe Seite 111.



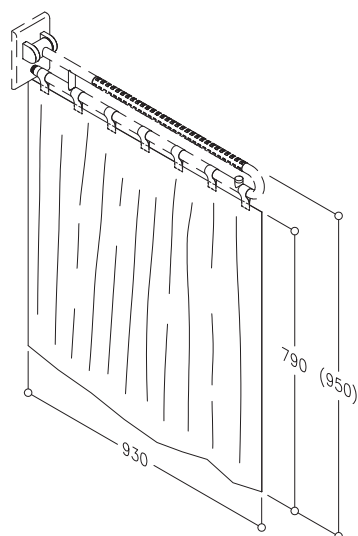

**NORMBAU Duschspritzschutzhvorhang 787.01
ANTIBACTERIAL**

für Duschspritzschutz NY.447.935, MK.447.936

930 x 790 mm, aus 100% Polyester, *dauerhaft antibakteriell*, Farbe ..., fungizid, bei 40 Grad waschbar, schnelltrocknend, wasserabweisend, mit Schlaufenaufhängung und Klettbefestigung, mit umlaufendem Saum und eingearbeitetem Bleiband, weitere Maße auf Anfrage.

Lieferbar in:

Farbe 19: weißer Duschvorhang mit weißen Diagonalstreifen.

Farbe 94: weißer Duschvorhang mit buntem Stäbchenmuster in gelb, blau und rot.

0787 010

**NORMBAU Duschspritzschutzhvorhang 787.01
ANTIBACTERIAL schwer entflammbar**

für Duschspritzschutz NY.447.935, MK.447.936

aus Travira CS schwer entflammbar, Baustoffklasse B1 DIN 4102, Farbe weiß, fungizid, bei 30 Grad C waschbar, schnelltrocknend, wasserabweisend, auf Anfrage lieferbar.

auf Anfrage

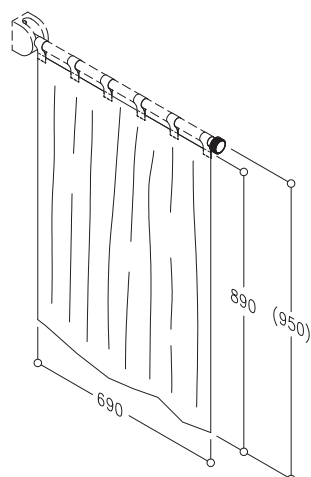

**NORMBAU Duschspritzschutzhvorhang 787.11
ANTIBACTERIAL**

für Duschspritzschutz NY.448.805

950 x 690 mm, aus 100% Polyester, *dauerhaft antibakteriell*, Farbe ..., fungizid, bei 40 Grad waschbar, schnelltrocknend, wasserabweisend, mit Schlaufenaufhängung und Klettbefestigung, mit umlaufendem Saum und eingearbeitetem Bleiband, weitere Maße auf Anfrage.

Lieferbar in:

Farbe 19: weißer Duschvorhang mit weißen Diagonalstreifen.

Farbe 94: weißer Duschvorhang mit buntem Stäbchenmuster in gelb, blau und rot.

0787 110

**NORMBAU Duschspritzschutzhvorhang 787.11
ANTIBACTERIAL schwer entflammbar**

für Duschspritzschutz NY.448.805

aus Travira CS schwer schwer entflammbar, Baustoffklasse B1 DIN 4102, Farbe weiß, fungizid, bei 30 Grad C waschbar, schnelltrocknend, wasserabweisend, auf Anfrage lieferbar.

auf Anfrage

weitere Beschreibung zu Duschvorhängen siehe Seite 183.

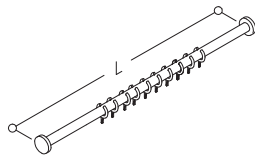

**NORMBAU Duschvorhangstange
NY.DU-VST 781 ... ANTIBACTERIAL**

NY.DU-VST 781.225 ANTIBACTERIAL, NYLON 4781 220
L 526 – 1050 mm, mit Vorhangringe

NY.DU-VST 781.235 ANTIBACTERIAL, NYLON 4781 230
L 1051 – 1575 mm, mit Vorhangringe

NY.DU-VST 781.245 ANTIBACTERIAL, NYLON 4781 240
L 1576 – 2200 mm, mit Vorhangringe

Länge ... mm, aus Nylon, *dauerhaft antibakteriell*, Farbe ..., Ø 34 mm, ausgesteift mit korrosionsgeschütztem Stahlkern, einseitig auf Maß kürzbar, mit Rosetten Ø 70 mm für verdeckte Verschraubung, incl. Vorhangringe.

Lieferung mit Schrauben und Dübel.

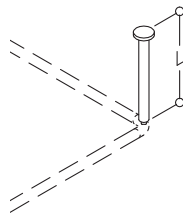

**NORMBAU Deckenabhängung NY.ABH 34 ...
ANTIBACTERIAL**

Mit Länge L nach Angabe:

NY.ABH 34 ANTIBACTERIAL, L = 75 – 400 mm NYLON 4781 110

NY.ABH 34 ANTIBACTERIAL, L = 401 – 500 mm NYLON 4781 120

NY.ABH 34 ANTIBACTERIAL, L = 501 – 600 mm NYLON 4781 130

NY.ABH 34 ANTIBACTERIAL, L = 601 – 1000 mm NYLON 4781 140

NY.ABH 34 ANTIBACTERIAL, L = 1001 – 2000 mm NYLON 4781 150

Länge ... mm, aus Nylon, *dauerhaft antibakteriell*, Farbe ..., Ø 34 mm, ausgesteift mit korrosionsgeschütztem Stahlkern, auf jedes Maß kürzbar, mit Rosetten Ø 70 mm für verdeckte Verschraubung.

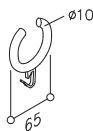

**NORMBAU Vorhangring, NY.VO 40, offen
ANTIBACTERIAL**

NYLON 4361 130

aus Nylon, *dauerhaft antibakteriell*, Farbe ..., Ø 10 mm, für Duschvorhangstangen Ø 34 und 40 mm und Duschvorhänge DV.G, DV.W und DV.U.

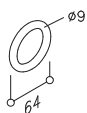

**NORMBAU Vorhangring, NY.VR 40, geschlossen
ANTIBACTERIAL**

NYLON 4373 140

aus Nylon, *dauerhaft antibakteriell*, Farbe ..., Ø 9 mm für Duschvorhangstangen Ø 34 und 40 mm.

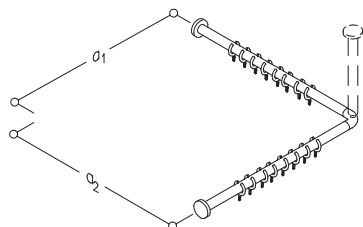
NORMBAU Duschvorhangstange
NY.DU-VST 781 ...* ANTIBACTERIAL (AB)

NY.DU-VST 781.015 AB , $a_1 / a_2 = 800$ mm	NYLON	4781 010
NY.DU-VST 781.025 AB , $a_1 / a_2 = 900$ mm	NYLON	4781 020
NY.DU-VST 781.035 AB , $a_1 / a_2 = 1000$ mm	NYLON	4781 030
NY.DU-VST 781.045 AB , $a_1 / a_2 = 1100$ mm	NYLON	4781 040
NY.DU-VST 781.055 AB , $a_1 / a_2 = 1200$ mm	NYLON	4781 050
NY.DU-VST 781.065 AB , $a_1 / a_2 = 1300$ mm	NYLON	4781 060
NY.DU-VST 781.075 AB , $a_1 / a_2 = 1400$ mm	NYLON	4781 070
NY.DU-VST 781.085 AB , $a_1 / a_2 = 1500$ mm	NYLON	4781 080

a_1 ... mm, a_2 ... mm, aus Nylon, *dauerhaft antibakteriell*, Farbe ..., Ø 34 mm, ausgesteift mit korrosionsschutztem Stahlkern, auf jedes Maß kürzbar, mit Rosetten Ø 70 mm für verdeckte Verschraubung, mit Anschlußbohrung für Deckenabhängung, incl. Vorhangringe.

Lieferung mit Schrauben und Dübel.

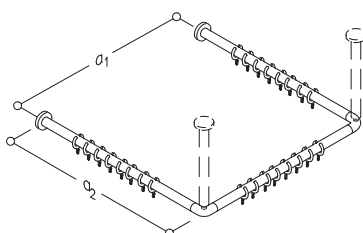

NORMBAU Duschvorhangstange
NY.DU-VST 782 ...* ANTIBACTERIAL (AB)

NY.DU-VST 782.315 AB , $a_1 / a_2 = 800$ mm	NYLON	4782 310
NY.DU-VST 782.325 AB , $a_1 / a_2 = 900$ mm	NYLON	4782 320
NY.DU-VST 782.335 AB , $a_1 / a_2 = 1000$ mm	NYLON	4782 330
NY.DU-VST 782.345 AB , $a_1 / a_2 = 1100$ mm	NYLON	4782 340
NY.DU-VST 782.355 AB , $a_1 / a_2 = 1200$ mm	NYLON	4782 350
NY.DU-VST 782.365 AB , $a_1 / a_2 = 1300$ mm	NYLON	4782 360
NY.DU-VST 782.375 AB , $a_1 / a_2 = 1400$ mm	NYLON	4782 370
NY.DU-VST 782.385 AB , $a_1 / a_2 = 1500$ mm	NYLON	4782 380

a_1 ... mm, a_2 ... mm, aus Nylon, *dauerhaft antibakteriell*, Farbe ..., Ø 34 mm, ausgesteift mit korrosionsschutztem Stahlkern, auf jedes Maß kürzbar, mit Rosetten Ø 70 mm für verdeckte Verschraubung, mit Anschlußbohrungen für Deckenabhängung, incl. Vorhangringe.

Lieferung mit Schrauben und Dübel.

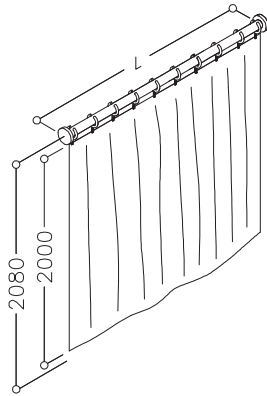
*) Auf Anfrage in anderen Längen lieferbar.

**NORMBAU Duschvorhang DV.G
für Duschvorhangstange NY.DU-VST 34 L**

Breite x Höhe	für Stangenlänge L	
DV.G, 1200 x 2000 mm**	641 - 910 mm	0787 310
DV.G, 1500 x 2000 mm**	911 - 1180 mm	0787 320
DV.G, 1800 x 2000 mm**	1181 - 1450 mm	0787 330
DV.G, 2100 x 2000 mm	1451 - 1730 mm	0787 340
DV.G, 2400 x 2000 mm**	1731 - 2000 mm	0787 350
DV.G, 2700 x 2000 mm	2001 - 2270 mm	0787 360

aus 100% Polyester, Farbe ..., *dauerhaft antibakteriell*, fungizid, bis 40° waschbar, schnelltrocknend, wasserabweisend, mit vernickelten Messing-Ösen für Vorhangringe, mit umlaufendem Saum und eingearbeitetem Bleiband, Höhe 2000 mm, weitere Informationen zu Duschvorhängen siehe Seite 183, weitere Abmessungen auf Anfrage.

Lieferbar in:

Farbe 19: weißer Duschvorhang mit weißen Diagonalstreifen.
Farbe 94: weißer Duschvorhang mit buntem Stäbchenmuster in gelb, blau und rot.

* Duschvorhänge schwer entflammbar auf Anfrage.

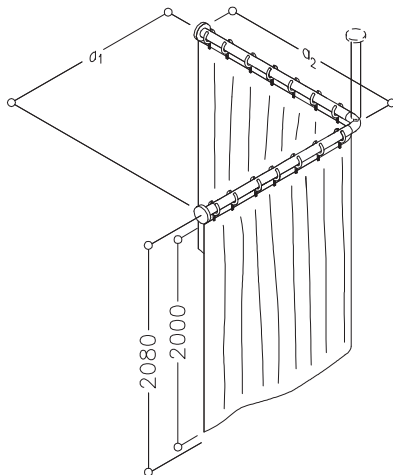
**NORMBAU Duschvorhang DV.W
für Duschvorhangstange NY.DU-VST 34 W**

Breite x Höhe	für Stangenlänge a ₁ / a ₂	
DV.W, 2100 x 2000 mm	800 / 800 mm	0787 340
DV.W, 2400 x 2000 mm**	900 / 900 mm	0787 350
DV.W, 2400 x 2000 mm**	1000 / 1000 mm	0787 350
DV.W, 2700 x 2000 mm	1100 / 1100 mm	0787 360
DV.W, 3000 x 2000 mm**	1200 / 1200 mm	0787 370
DV.W, 3300 x 2000 mm	1300 / 1300 mm	0787 380
DV.W, 3300 x 2000 mm	1400 / 1400 mm	0787 380
DV.W, 3600 x 2000 mm	1500 / 1500 mm	0787 390

weitere Beschreibung wie DV.G

* Duschvorhänge schwer entflammbar auf Anfrage.

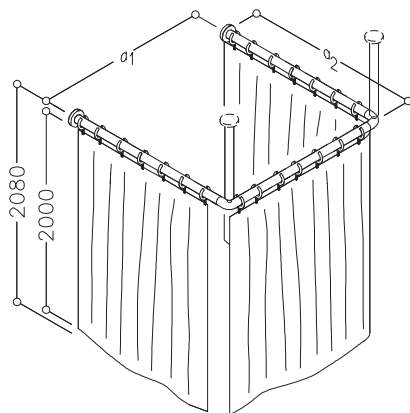
**NORMBAU Duschvorhang DV.U zweiteilig,
für Duschvorhangstange NY.DU-VST 34 U**

Breite x Höhe	für Stangenlänge a ₁ / a ₂	
DV.U, 1200/2100 x 2000 mm	800 / 800 mm	0787 610
DV.U, 1200/2400 x 2000 mm**	900 / 900 mm	0787 620
DV.U, 1500/2400 x 2000 mm**	1000 / 1000 mm	0787 630
DV.U, 1500/2700 x 2000 mm	1100 / 1100 mm	0787 640
DV.U, 1800/3000 x 2000 mm**	1200 / 1200 mm	0787 650
DV.U, 1800/3300 x 2000 mm	1300 / 1300 mm	0787 660
DV.U, 1800/3300 x 2000 mm	1400 / 1400 mm	0787 660
DV.U, 2100/3600 x 2000 mm	1500 / 1500 mm	0787 670

weitere Beschreibung wie DV.G

* **NORMBAU Duschvorhang ... schwer entflammbar**

aus Trevira CS schwer entflammbar, Baustoffklasse B1 DIN 4102, Farbe weiß, fungizid, bei 30 Grad C waschbar, schnelltrocknend, wasserabweisend, mit vernickelten Messing-Ösen für Vorhangringe, mit umlaufendem Saum und eingearbeitetem Bleiband, Höhe 2000 mm, auf Anfrage lieferbar.

weitere Beschreibung zu Duschvorhängen siehe Seite 183.

***) Standardvorhänge, Lagerware

auf Anfrage

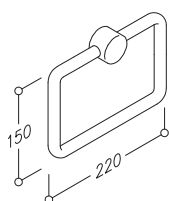

**NORMBAU Handtuchhalter NY.HHA 80
ANTIBACTERIAL**

NYLON 4506 010

220 x 150 mm, aus Nylon, *dauerhaft antibakteriell*,
Farbe ..., Ø 20 mm, verdeckte Verschraubung.

Lieferung mit Schrauben und Dübel.

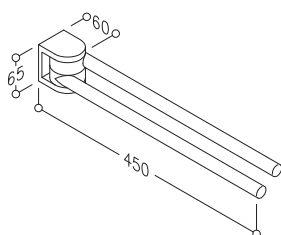

**NORMBAU Handtuchstange NY.582.015
ANTIBACTERIAL**

NYLON 4582 010

Länge 450 mm, aus Nylon, *dauerhaft antibakteriell*,
Farbe ..., Ø 20 mm, beide Stangen schwenkbar,
verdeckte Verschraubung.

Lieferung mit Schrauben und Dübel.

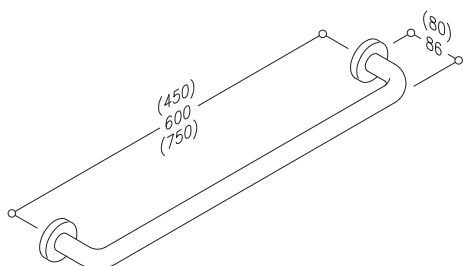

**NORMBAU Handtuchstange NY.HST ...
ANTIBACTERIAL**

ohne Rosetten

NY.HST 450 MS 2.3B ANTIBACTERIAL

NYLON 4528 010

NY.HST 600 MS 2.3B ANTIBACTERIAL

NYLON 4528 020

NY.HST 750 MS 2.3B ANTIBACTERIAL

NYLON 4528 030

mit Rosetten

NY.HST 450 MS 2.9B ANTIBACTERIAL

NYLON 4528 110

NY.HST 600 MS 2.9B ANTIBACTERIAL

NYLON 4528 120

NY.HST 750 MS 2.9B ANTIBACTERIAL

NYLON 4528 130

Achsmaß 450, 600, 750 mm, aus Nylon,
dauerhaft antibakteriell, Farbe ..., Ø 26 mm,
ohne oder mit Rosetten Ø 60 mm, verdeckte
Verschraubung.

Lieferung mit Schrauben und Dübel.

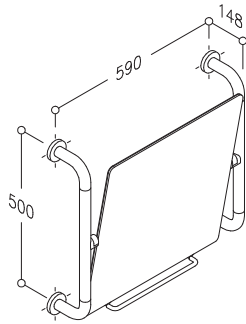

**NORMBAU Kippspiegel NY.466.015
ANTIBACTERIAL**

NYLON 4466 010

590 x 500 mm, mit seitlichen Haltebügeln aus Nylon, *dauerhaft antibakteriell*, Ø 34 mm, Farbe ..., aus-gesteift mit korrosionsgeschütztem Stahlkern, mit Zwischenringen, mit Kippelement und Bedienungsgriff aus Nylon, Kristallspiegel 500 x 500 mm, mit geschliffenen Kanten und abgerundeten Ecken, auf Trägerplatte aus Metall, Neigung bis 25° stufenlos verstellbar, Einstellung der Verstellkraft möglich, mit Rosetten Ø 70 mm für verdeckte Verschraubung, Rosettenunterteile und Schrauben aus Edelstahl.

**NORMBAU Kippspiegel MK.466.016
ANTIBACTERIAL**

COMBI 4755 900

590 x 500 mm, mit seitlichen Haltebügeln aus Edel-stahl, Werkstoff Nr. 1.4401 (A4, AISI 316), Ø 32 mm, Oberfläche fein matt, mit Kippelement und Bedie-nungsgriff aus Nylon, *dauerhaft antibakteriell*, Farbe ..., Kristallspiegel 500 x 500 mm auf Träger-platte aus Metall, Neigung bis 25° stufenlos verstell-bar, Einstellung der Verstellkraft möglich, mit Edel-stahlrosetten Ø 70 mm für verdeckte Verschraubung.

Lieferung mit Schrauben Ø 6 x 60 mm und Dübel für Vollbaustoffe.

nachrüstbare Spiegelleuchte für Kippspiegel
siehe Seite 62.

**NORMBAU Kippspiegel NY.466 ...
ANTIBACTERIAL**

NY.466.035 ANTIBACTERIAL, Leuchte weiß
NY.466.045 ANTIBACTERIAL, Leuchte color ...

NYLON 4466 030
NYLON 4466 040

Ausführung wie Kippspiegel NY.466.015
Kristallspiegel 500 x 430 mm, Leuchte aus Aluminium, lackiert in Farbe ..., Schutzart IP44, spritzwasser-geschützt, mit energiesparender Kompakt-Leucht-stofflampe TC - L 24 Watt.

**NORMBAU Kippspiegel MK.466 ...
ANTIBACTERIAL**

MK.466.036 ANTIBACTERIAL, Leuchte weiß
MK.466.046 ANTIBACTERIAL, Leuchte color ...

COMBI 4755 910
COMBI 4755 940

Ausführung wie Kippspiegel MK.466.016
Kristallspiegel 500 x 430 mm, Leuchte aus Aluminium, lackiert in Farbe ..., Schutzart IP44, spritzwasser-geschützt, mit energiesparender Kompakt-Leuchtstoff-lampe TC - L 24 Watt.

Lieferung mit Schrauben Ø 6 x 60 mm und Dübel für Vollbaustoffe.

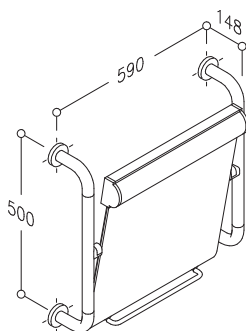

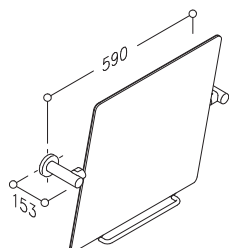

**NORMBAU Kippspiegel NY.466.115
ANTIBACTERIAL**

NYLON 4466 110

590 x 500 mm, mit seitlichen Haltestützen aus Nylon, *dauerhaft antibakteriell*, Ø 34 mm, Farbe ..., ausgesteift mit korrosionsgeschütztem Stahlkern, mit Kippelement und Bedienungsgriff aus Nylon, Kristallspiegel 500 x 500 mm, mit geschliffenen Kanten und abgerundeten Ecken, auf Trägerplatte aus Metall, Neigung bis 25° stufenlos verstellbar, Einstellung der Verstellkraft möglich, mit Rosetten Ø 70 mm für verdeckte Verschraubung, Rosettenunterteile und Schrauben aus Edelstahl.

**NORMBAU Kippspiegel MK.466.116
ANTIBACTERIAL**

COMBI 4755 920

590 x 500 mm, mit seitlichen Haltestützen aus Edelstahl, Werkstoff Nr. 1.4401 (A4, AISI 316), Ø 32 mm, Oberfläche fein matt, mit Kippelement und Bedienungsgriff aus Nylon, *dauerhaft antibakteriell*, Farbe ..., Kristallspiegel 500 x 500 mm auf Trägerplatte aus Metall, Neigung bis 25° stufenlos verstellbar, Einstellung der Verstellkraft möglich, mit Edelstahlrosetten Ø 70 mm für verdeckte Verschraubung.

Lieferung mit Schrauben Ø 6 x 60 mm und Dübel für Vollbaustoffe.

nachrüstbare Spiegelleuchte 366.650 für Kippspiegel siehe Seite 62.

**NORMBAU Kippspiegel NY.466 ...
ANTIBACTERIAL**

NY.466.135 ANTIBACTERIAL, Leuchte weiß
NY.466.145 ANTIBACTERIAL, Leuchte color...

NYLON 4466 130
NYLON 4466 140

Ausführung wie Kippspiegel NY.466.115
Kristallspiegel 500 x 430 mm, Leuchte aus Aluminium, lackiert in Farbe ..., Schutzart IP44, spritzwassergeschützt, mit energiesparender Kompakt-Leuchtstofflampe TC - L 24 Watt.

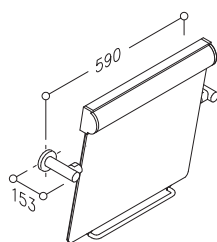

**NORMBAU Kippspiegel MK.466 ...
ANTIBACTERIAL**

MK.466.136 ANTIBACTERIAL, Leuchte weiß
MK.466.146 ANTIBACTERIAL, Leuchte color...

COMBI 4755 930
COMBI 4755 950

Ausführung wie MK 466.116
Kristallspiegel 500 x 430 mm, Leuchte aus Aluminium, lackiert in Farbe ..., Schutzart IP44, spritzwassergeschützt, mit energiesparender Kompakt-Leuchtstofflampe TC - L 24 Watt.

Lieferung mit Schrauben Ø 6 x 60 mm und Dübel für Vollbaustoffe.

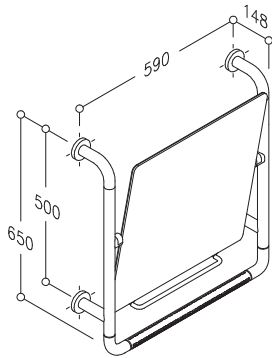

**NORMBAU Kippspiegel NY.466.215
ANTIBACTERIAL**

NYLON 4466 210

590 x 650 mm, U-förmiger Haltegriff aus Nylon, Ø 34 mm, Farbe ..., ausgesteift mit korrosionsgeschütztem Stahlkern, mit Zwischenringen, mit Kippelement und Bedien-griff aus Nylon, *dauerhaft antibakteriell*, Kristallspiegel 500 x 500 mm, mit geschliffenen Kanten und abgerundeten Ecken, auf Trägerplatte aus Metall, Neigung bis 25° stufenlos verstellbar, Einstellung der Verstellkraft möglich, mit Rosetten Ø 70 mm für verdeckte Verschraubung, Rosettenunterteile und Schrauben aus Edelstahl.

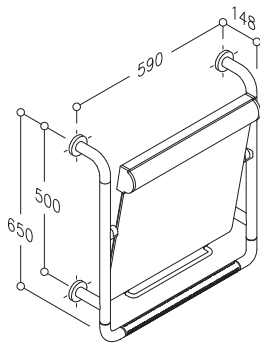

**NORMBAU Kippspiegel NY.466 ...
ANTIBACTERIAL**

NY.466.235 ANTIBACTERIAL, Leuchte weiß
NY.466.245 ANTIBACTERIAL, Leuchte color ...

NYLON 4466 230
NYLON 4466 240

Ausführung wie NY.466.215

Kristallspiegel 500 x 430 mm, Leuchte aus Aluminium, lackiert in Farbe ..., Schutzart IP44, spritzwassergeschützt, mit energiesparender Kompakt-Leuchtstofflampe TC - L 24 Watt.

Lieferung mit Schrauben Ø 6 x 60 mm und Dübel für Vollbaustoffe.

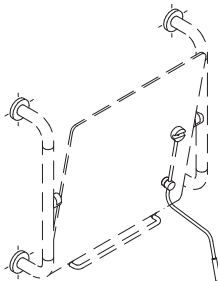

**NORMBAU Bedienhebel NY.466.455
ANTIBACTERIAL**

NYLON 4466 450

Bedienhebel aus Edelstahl (A4, AISI 316), Oberfläche fein matt, Ø 10 mm, Griff aus Nylon Ø 15 mm, *dauerhaft antibakteriell*, Farbe ..., nachrüstbar für Kippspiegel der Serie NY.466, seitlich schwenkbar mit einstellbarer Klemmkraft, links und rechts montierbar, bei Waschbecken mit Vorwandmontage bis 150 mm Tiefe.

Sonderanfertigungen auf Anfrage möglich.

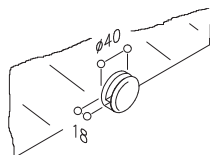

**NORMBAU Spiegelhalter NYSPH 82.1
ANTIBACTERIAL**

NYLON 4514 010

aus Nylon, *dauerhaft antibakteriell*, Farbe ..., für Spiegelstärke bis 6 mm, verdeckte Verschraubung.

Lieferung mit Schrauben und Dübel.

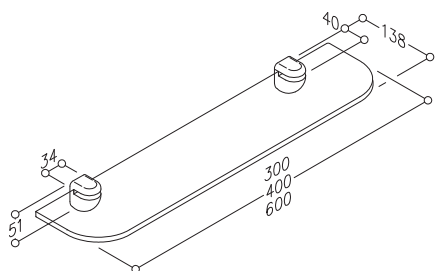

**NORMBAU Ablage NY.924 ...
ANTIBACTERIAL**

NY.924.235 ANTIBACTERIAL , mit Glasplatte 300 mm	NYLON	4924 230
NY.924.245 ANTIBACTERIAL , mit Glasplatte 400 mm	NYLON	4924 240
NY.924.265 ANTIBACTERIAL , mit Glasplatte 600 mm	NYLON	4924 260

Glasplatte in Länge 300, 400 oder 600 mm, aus Sicherheitsglas, einseitig matt mit abgerundeten Kanten, Plattenhalter aus Nylon, *dauerhaft antibakteriell*, Farbe ..., Nylon-Oberteile und Glasplatte zur Reinigung ohne Werkzeug abnehmbar, mit Sicherheitsklemmsystem.

Lieferung mit Schrauben und Dübel.

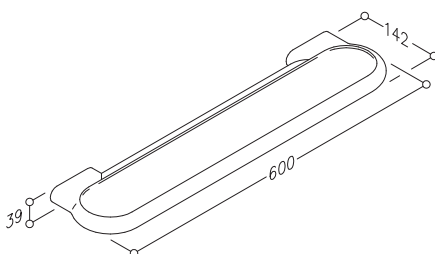

**NORMBAU Ablage NY.925.265
ANTIBACTERIAL**

NYLON	4925 260
-------	----------

Länge 600 mm, aus Nylon, *dauerhaft antibakteriell*, Farbe ..., Oberteil zur Reinigung abnehmbar, mit einstellbarem Diebstahlschutz.

Lieferung mit Schrauben und Dübel.

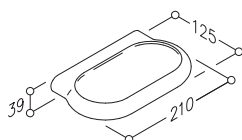

**NORMBAU Ablage NY.925 ...
ANTIBACTERIAL**

NY.925.225 ANTIBACTERIAL , ohne Ablaufloch	NYLON	4925 220
NY.925.215 ANTIBACTERIAL , mit Ablaufloch	NYLON	4925 210

Länge 210 mm, aus Nylon, *dauerhaft antibakteriell*, Farbe ..., Oberteil zur Reinigung abnehmbar, mit einstellbarem Diebstahlschutz.

Lieferung mit Schrauben und Dübel.

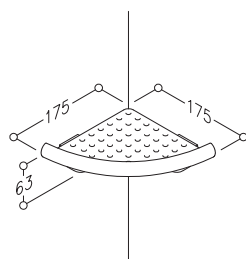

**NORMBAU Eckablage NY.925.335
ANTIBACTERIAL**

NYLON	4925 330
-------	----------

170 x 170 x 63 mm, aus Nylon, *dauerhaft antibakteriell*, Farbe ..., Ablagefläche 200 cm², Ablageschale zur Reinigung ohne Werkzeug abnehmbar, mit rückseitigem Wasserablauf und zusätzlichem Ablaufloch, zur Montage sind nur zwei Befestigungsbohrungen erforderlich.

Lieferung mit Schrauben und Dübel.

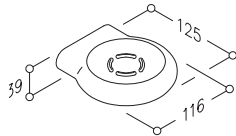
**NORMBAU Seifenablage NY.925 ...
ANTIBACTERIAL**
NY.925.025 ANTIBACTERIAL, ohne Ablaufloch

NYLON 4925 020

NY.925.015 ANTIBACTERIAL, mit Ablaufloch

NYLON 4925 010

 125 x 116 mm, aus Nylon, *dauerhaft antibakteriell*, Farbe ..., Oberteil zur Reinigung abnehmbar, mit einstellbarem Diebstahlschutz.

Lieferung mit Schrauben und Dübel.

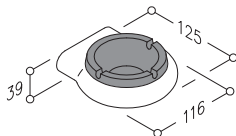
**NORMBAU Ascher NY.925.315
ANTIBACTERIAL**

NYLON 4925 310

 125 x 116 mm, aus Nylon, *dauerhaft antibakteriell*, Farbe ..., Oberteil mit Einsatz aus schwarzem glutbeständigem Melaminharz, zur Reinigung abnehmbar, mit einstellbarem Diebstahlschutz.

Lieferung mit Schrauben und Dübel.

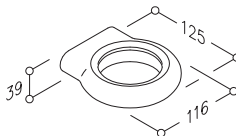
**NORMBAU Halter NY.925.105
ANTIBACTERIAL**

NYLON 4925 100

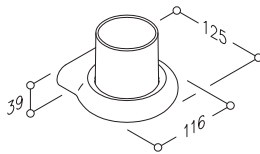
 125 x 116 mm, aus Nylon, *dauerhaft antibakteriell*, Farbe

**NORMBAU Zahnbecherhalter NY.925 ...
ANTIBACTERIAL**
NY.925.115 ANTIBACTERIAL, mit Becher aus Nylon

NYLON 4925 110

NY.925.125 ANTIBACTERIAL, mit Glas

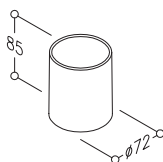
NYLON 4925 120

 125 x 116 mm, aus Nylon, *dauerhaft antibakteriell*, Farbe ..., mit flachbodigem Becher oder Glas Ø 72 mm, Oberteil zur Reinigung abnehmbar, mit einstellbarem Diebstahlschutz

**NORMBAU Becher NY.925.165
ANTIBACTERIAL**

NYLON 4925 160

 Höhe 85 mm, aus Nylon, *dauerhaft antibakteriell*, Farbe ..., Ø 72 mm,

NORMBAU Glas 925.170

NYLON 0925 170

Höhe 85 mm, aus Klarglas

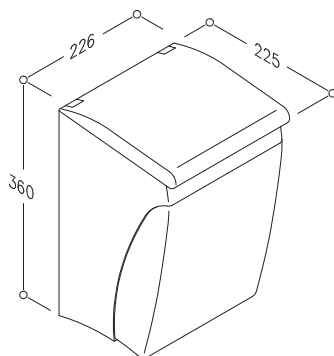

**NORMBAU Abfallbehälter NY.924.485
ANTIBACTERIAL**

NYLON 4924 480

 226 x 225 x 360 mm, Deckel aus Nylon, *dauerhaft antibakteriell*, Farbe ..., Behälter Farbe weiß, zur Wandmontage, Deckel durch Kniedruck oder von Hand zu öffnen, Volumen 8 Liter, Behältereinsatz zum Entleeren und Reinigen herausnehmbar, mit Klemmhalterung für Abfallbeutel.

Lieferung mit Schrauben und Dübel.

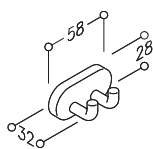
Empfohlene Montagehöhe von Boden bis Unterkante Abfallbehälter: 490 mm.



**NORMBAU Doppelhaken NY.DH 53
ANTIBACTERIAL**

aus Nylon, *dauerhaft antibakteriell*,
Farbe ..., verdeckte Verschraubung.
Lieferung ohne Schrauben Ø 4 mm
und Dübel.

NYLON 4583 200

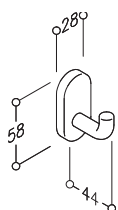

**NORMBAU Wandhaken NY.WH 55
ANTIBACTERIAL**

aus Nylon, *dauerhaft antibakteriell*,
Farbe ..., verdeckte Verschraubung.
Lieferung ohne Schrauben Ø 4 mm
und Dübel.

NYLON 4583 100

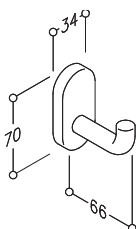

**NORMBAU Wandhaken NY.WH 57
ANTIBACTERIAL**

aus Nylon, *dauerhaft antibakteriell*,
Farbe ..., verdeckte Verschraubung.
Lieferung ohne Schrauben Ø 5 mm
und Dübel.

NYLON 4583 110

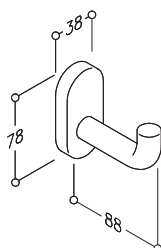

**NORMBAU Wandhaken NY.WH 58
ANTIBACTERIAL**

aus Nylon, *dauerhaft antibakteriell*,
Farbe ..., verdeckte Verschraubung.
Lieferung ohne Schrauben Ø 5 mm
und Dübel.

NYLON 4583 120

Bestell-Nr.

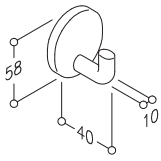

**NORMBAU Wandhaken NY.WH 75
ANTIBACTERIAL**

aus Nylon, *dauerhaft antibakteriell*,
Farbe ..., verdeckte Verschraubung
Lieferung ohne Schrauben Ø 5 mm
und Dübel.

NYLON 4305 010

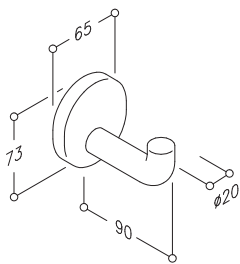

**NORMBAU Garderobenhaken NY.GH 78
ANTIBACTERIAL**

aus Nylon, *dauerhaft antibakteriell*,
Farbe ..., verdeckte Verschraubung
Lieferung ohne Schrauben Ø 5 mm
und Dübel.

NYLON 4339 010

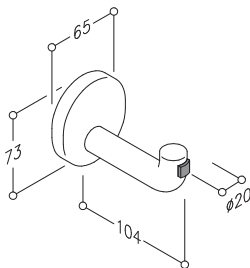

**NORMBAU Türstopperhaken NY.TSTH 78
ANTIBACTERIAL**

aus Nylon, *dauerhaft antibakteriell*,
Farbe ..., verdeckte Verschraubung
Lieferung ohne Schrauben Ø 5 mm
und Dübel.

NYLON 4340 010

NYLON LINE
Serie 300 ANTIBACTERIAL

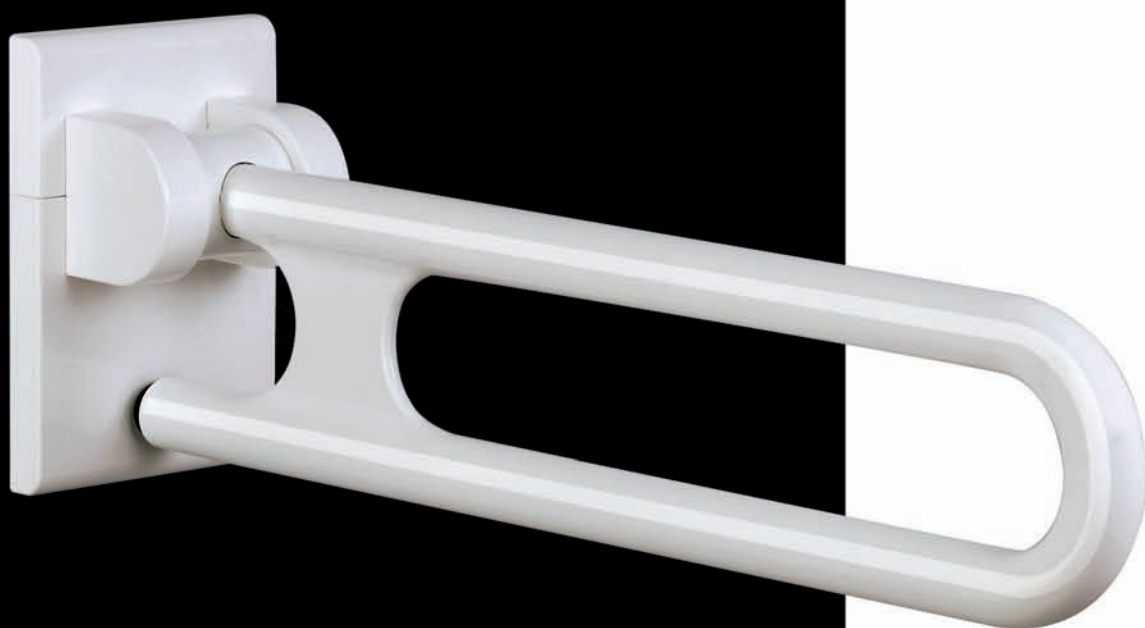

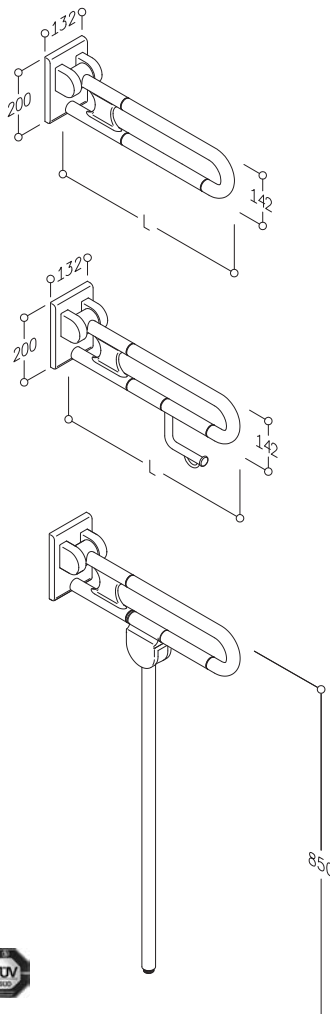
NORMBAU Stützklappgriff NY.347... ANTIBACTERIAL

Länge 600, 725 und 850 mm, *dauerhaft antibakteriell*, aus Nylon, Farbe ..., Ø 34 mm, mit korrosionsgeschütztem durchgehendem Stahlkern, Ausladung hochgeklappt 178 mm, mit einstellbarer Bremse, mit Zwischenringen in der Produktfarbe, links und rechts einsetzbar, mit stahlverstärkter Montageplatte für Dreipunktbe-
festigung, einhängbar in vormontierte Schrauben, mit Abdeckung aus Nylon für verdeckte Verschraubung.

NORMBAU Stützklappgriff NY.347... ANTIBACTERIAL

NY.347.015 ANTIBACTERIAL, L = 600 mm

NY.347.035 ANTIBACTERIAL, L = 725 mm

NY.347.055 ANTIBACTERIAL, L = 850 mm

4300 471

4300 472

4300 473

**NORMBAU Stützklappgriff NY.347... ANTIBACTERIAL mit Papierrollenhalter NY.PRH 437 mit selbststein-
stellender und wartungsfreier Abrollbremse.**

NY.347.115 ANTIBACTERIAL, L = 600 mm

NY.347.135 ANTIBACTERIAL, L = 725 mm

NY.347.155 ANTIBACTERIAL, L = 850 mm

4300 475

4300 476

4300 477

NORMBAU Stützklappgriff NY.347... ANTIBACTERIAL mit Bodenstütze

NY.347.415 ANTIBACTERIAL, L = 600 mm

NY.347.435 ANTIBACTERIAL, L = 725 mm

NY.347.455 ANTIBACTERIAL, L = 850 mm

NY.347.615 ANTIBACTERIAL, L = 600 mm, mit NY.PRH 437

NY.347.635 ANTIBACTERIAL, L = 725 mm, mit NY.PRH 437

NY.347.655 ANTIBACTERIAL, L = 850 mm, mit NY.PRH 437

4300 461

4300 462

4300 463

4300 465

4300 466

4300 467

Falls eine ausreichende Wandbefestigung nicht möglich ist, können die Stützklappgriffe der Serie NY.347 auch mit einer Bodenstütze für eine Befestigungshöhe von 850 mm geliefert werden. Die Bodenstütze ist nur komplett mit dem Stützklappgriff lieferbar und kann nicht nachgerüstet werden.

NORMBAU Blindabdeckung NY.347.275 ANTIBACTERIAL

für Stützklappgriff, Abdeckung aus Nylon, *dauerhaft antibakteriell*, für vormontierte Schrauben zum nachträglichen Einhängen des Stützklappgriffes NY.347.

Lieferung mit 3 Zylinderkopfschrauben mit Innensechskant aus Edelstahl, M10 x 35, DIN 912.

4300 479

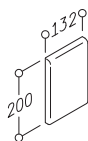
NORMBAU Funk-Sender NY.WCR 435 nachrüstbar

868,4 MHz Funksender zur kabellosen WC-Spülauslösung, 85 x 46 x 16 mm, Montage am Stützklappgriff NY.347, kompatibel zu: MEPA: 718380, 718440, 718445, Sanit: 03.082.00.0000, Tece: 9.240.354, 9.240.355, Viega: 462.376, Friatec: 337772, Grohe: 38759SD0 auf Anfrage, Geberit: 115.867.00.1, 115.861.00.1, 115.869.00.1.

Weitere Informationen zu Funksender siehe Seite 166/174.

0449 010

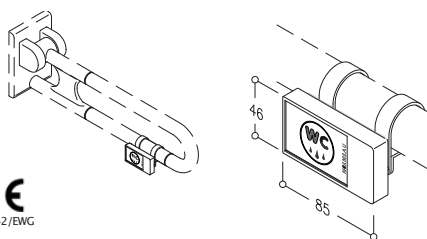

NORMBAU E-Taster NY.447 ... ANTIBACTERIAL (AB)
zur Auslösung von einer WC-Spülung, der Option als Ruftaste
oder einer frei definierbare Option

montiert in NORMBAU Stützklappgriff Serie NY.347, Taster mit Piktogramm in Farbe blau für WC-Spülung, in rot für die Option Ruf-taste, oder schwarz (neutral) für eine frei definierbare Option. Anschluss durch Montageplatte verdeckt oder mit Rosette, Spiral-kabel 4-adrig 0,75 mm² für Steuerspannung bis 24 V.

NORMBAU E-Taster sind mit der Funktion »Schließer« oder »Öffner« lieferbar, die Standard-Ausführung ist »Schließer«. Es besteht aber auch die Möglichkeit, bauseits durch Umlöten die Funktion »Schliesser« auf »Öffner« oder umgekehrt zu verändern. NORMBAU E-Taster mit der Funktion »Schließer« werden überwiegend für WC-Spülungen eingesetzt oder können mit einer frei definierbaren Option belegt werden.

Die Ausführung Funktion »Öffner« wird überwiegend bei Rufanlagen verwendet. NORMBAU Stützklappgriffe können mit max. zwei E-Tastern geliefert werden.

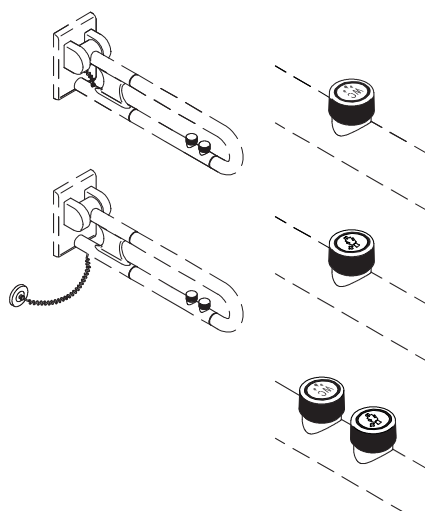

Anschluss verdeckt durch Montageplatte

NY.447.610 AB, 1E-Taster (Funktion Schließer) für WC-Spülung	4447 610
NY.447.620 AB, 1E-Taster (Funktion Schließer) frei definierbare Option	4447 620
NY.447.621 AB, 1E-Taster (Funktion Öffner) Option Ruf	4447 621
NY.447.650 AB, 2E-Taster (Funktion Schließer) für WC-Spülung / frei definierbare Option	4447 650
NY.447.651 AB, 2E-Taster (Funktion Schließer/Öffner) für WC-Spülung / und Option Ruf	4447 651

Anschluss mit Rosette

NY.447.630 AB, 1E-Taster (Funktion Schließer) für WC Spülung	4447 630
NY.447.640 AB, 1E-Taster (Funktion Schließer) frei definierbare Option	4447 640
NY.447.641 AB, 1E-Taster (Funktion Öffner) Option Ruf	4447 641
NY.447.660 AB, 2E-Taster (Funktion Schließer) für WC-Spülung / frei definierbare Option	4447 660
NY.447.661 AB, 2E-Taster (Funktion Schließer/Öffner) für WC-Spülung / und Option Ruf	0447 661

NORMBAU Wandstützgriff NY.367... ANTIBACTERIAL

NY.367.015 ANTIBACTERIAL, L = 600 mm	4300 671
NY.367.035 ANTIBACTERIAL, L = 720 mm	4300 672
NY.367.055 ANTIBACTERIAL, L = 850 mm	4300 673

Länge 600, 720 und 850 mm, aus Nylon, *dauerhaft antibakteriell*, Farbe ..., Ø 34 mm, mit korrosionsgeschütztem durchgehendem Stahlkern, mit Zwischenringen in der Produktfarbe, links und rechts einsetzbar, mit stahlverstärkter Montageplatte für Dreipunktbefestigung, mit Abdeckung aus Nylon für verdeckte Verschraubung.

Lieferung ohne Befestigungsschrauben und Dübel, das Befestigungsmaterial ist nach den baulichen Gegebenheiten festzulegen, siehe Register Montagesets.

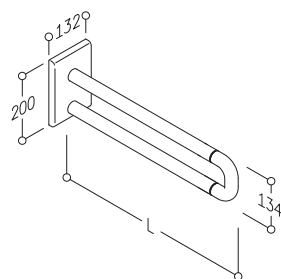

NORMBAU Haltegriff NY.353... ANTIBACTERIAL

glatte Rohr, einteilig, ohne Zwischenringe	
NY.353.205 ANTIBACTERIAL, a = 300 mm	4300 633
NY.353.195 ANTIBACTERIAL, a = 400 mm	4300 634
NY.353.185 ANTIBACTERIAL, a = 500 mm	4300 635
NY.353.175 ANTIBACTERIAL, a = 600 mm	4300 636

aus Nylon, *dauerhaft antibakteriell*, Farbe ..., Ø 34 mm, mit korrosionsgeschütztem durchgehendem Stahlkern, mit stahlverstärkten Rosetten Ø 70 mm für verdeckte Verschraubung.

Lieferung mit Schrauben Ø 6 x 60 mm und Dübel für Vollbaustoffe.

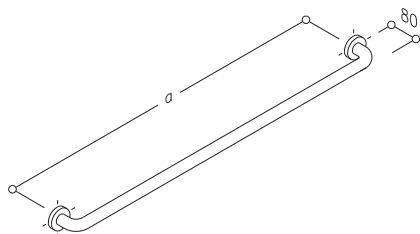

Weitere Informationen zu E-Taster siehe Seite 166/174.

Bestell-Nr.

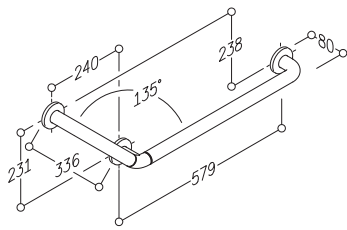

NORMBAU Winkelgriff NY.364.065 ANTIBACTERIAL

579 x 336 mm, 135°, aus Nylon, *dauerhaft antibakteriell*, Farbe ..., Ø 34 mm, mit korrosionsgeschütztem durchgehendem Stahlkern, mit Zwischenringen in der Produktfarbe, links und rechts einsetzbar, mit stahlverstärkten Rosetten Ø 70 mm für verdeckte Verschraubung, Rosettenunterteile und Schrauben aus Edelstahl.

Lieferung mit Schrauben Ø 6 x 60 mm und Dübel für Vollbaustoffe.

4300 643

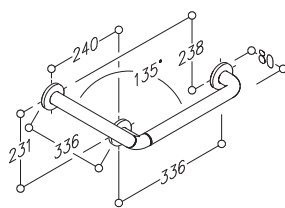

NORMBAU Winkelgriff NY.364.055 ANTIBACTERIAL

336 x 336 mm, 135° aus Nylon, *dauerhaft antibakteriell*, Farbe ..., Ø 34 mm, mit korrosionsgeschütztem durchgehendem Stahlkern, mit Zwischenringen in der Produktfarbe, links und rechts einsetzbar, mit stahlverstärkten Rosetten Ø 70 mm für verdeckte Verschraubung, Rosettenunterteile und Schrauben aus Edelstahl.

Lieferung mit Schrauben Ø 6 x 60 mm und Dübel für Vollbaustoffe.

4300 644

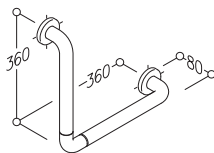

NORMBAU Winkelgriff NY.364.025 ANTIBACTERIAL

360 x 360 mm, 90°, aus Nylon, *dauerhaft antibakteriell*, Farbe ..., Ø 34 mm, mit korrosionsgeschütztem durchgehendem Stahlkern, mit Zwischenringen in der Produktfarbe, links und rechts einsetzbar, mit stahlverstärkten Rosetten Ø 70 mm für verdeckte Verschraubung, Rosettenunterteile und Schrauben aus Edelstahl.

Lieferung mit Schrauben Ø 6 x 60 mm und Dübel für Vollbaustoffe.

4300 642

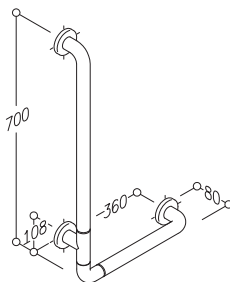

NORMBAU Winkelgriff NY.364.015 ANTIBACTERIAL

360 x 700 x 90°, aus Nylon, *dauerhaft antibakteriell*, Farbe ..., Ø 34 mm, mit korrosionsgeschütztem durchgehendem Stahlkern, mit Zwischenringen in der Produktfarbe, links und rechts einsetzbar, mit stahlverstärkten Rosetten Ø 70 mm für verdeckte Verschraubung, Rosettenunterteile und Schrauben aus Edelstahl.

Lieferung mit Schrauben Ø 6 x 60 mm und Dübel für Vollbaustoffe.

4300 641



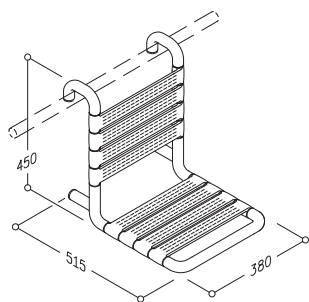

NORMBAU Einhängesitz NY.377.035 ANTIBACTERIAL

380 x 515 x 450 mm, aus Nylon, *dauerhaft antibakteriell*, Farbe ..., mit korrosionsgeschütztem durchgehendem Stahlkern, Sitzleisten und Rückenlehne aus Nylon, mit Zwischenringen, zum Einhängen in NORMBAU Duschhandläufe und Haltegriffe.

4300 771

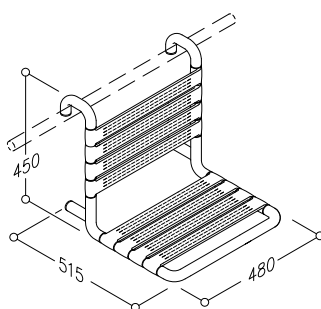

NORMBAU Einhängesitz NY.377.039 ANTIBACTERIAL

480 x 515 x 450 mm, aus Nylon, *dauerhaft antibakteriell*, Farbe ..., mit korrosionsgeschütztem durchgehendem Stahlkern, Sitzleisten und Rückenlehne aus Nylon, mit Zwischenringen, zum Einhängen in NORMBAU Duschhandläufe und Haltegriffe.

4300 773

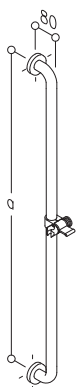

NORMBAU Brausehalterstange NY.388 ... ANTIBACTERIAL

NY.388.095, a = 600 mm

NY.388.035, a = 1086 mm

aus Nylon, *dauerhaft antibakteriell*, Farbe ..., Ø 34 mm, mit korrosionsgeschütztem durchgehendem Stahlkern, mit stufenlos verstellbarem Brausehalter NY.BRH 91, stufenlose Höhen- und Winkeleinstellung der Brause, Aufnahmekonus passend für Handbrause unterschiedlicher Fabrikate, mit seitlichem Vielzweckhaken, links und rechts einsetzbar, mit stahlverstärkten Rosetten Ø 70 mm für verdeckte Verschraubung, Rosettenunterteile und Schrauben aus Edelstahl.

Lieferung mit Schrauben Ø 6 x 60 mm und Dübel für Vollbaustoffe.

4300 881

4300 882

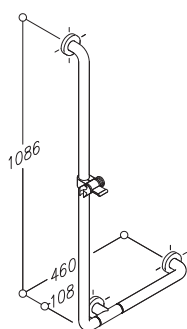

NORMBAU Winkelgriff NY.365.055 ANTIBACTERIAL

mit Brausehalterstange, 460 x 1086 mm, aus Nylon, *dauerhaft antibakteriell*, Farbe ..., Ø 34 mm, mit korrosionsgeschütztem durchgehendem Stahlkern, mit Zwischenringen in der Produktfarbe, mit stufenlos verstellbarem Brausehalter NY.BRH 91, stufenlose Höhen- und Winkeleinstellung der Brause, Aufnahmekonus passend für Handbrause unterschiedlicher Fabrikate, mit seitlichem Vielzweckhaken, links und rechts einsetzbar, mit stahlverstärkten Rosetten Ø 70 mm für verdeckte Verschraubung, Rosettenunterteile und Schrauben aus Edelstahl.

Lieferung mit Schrauben Ø 6 x 60 mm und Dübel für Vollbaustoffe.

4300 652



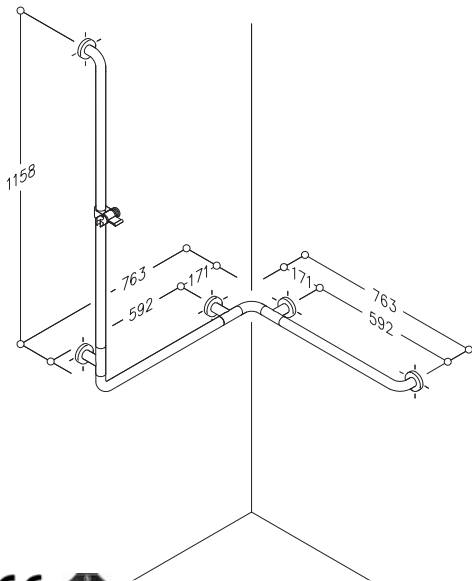

NORMBAU Duschhandlauf mit Brausehalterstange NY.386.045 ANTIBACTERIAL

mit Brausehalterstange, 763 x 763 x 1158 mm, aus Nylon, *dauerhaft antibakteriell*, Farbe ..., Ø 34 mm, mit korrosionsgeschütztem durchgehendem Stahlkern, mit Zwischenringen in der Produktfarbe, mit stufenlos verstellbarem Brausehalter NY.BRH 91, stufenlose Höhen- und Winkeleinstellung der Brause, Aufnahmekonus passend für Handbrause unterschiedlicher Fabrikate, mit seitlichem Vielzweckhaken, links und rechts einsetzbar, mit stahlverstärkten Rosetten Ø 70 mm für verdeckte Verschraubung, Rosettenunterteile und Schrauben aus Edelstahl.

Lieferung mit Schrauben Ø 6 x 60 mm und Dübel für Vollbaustoffe.

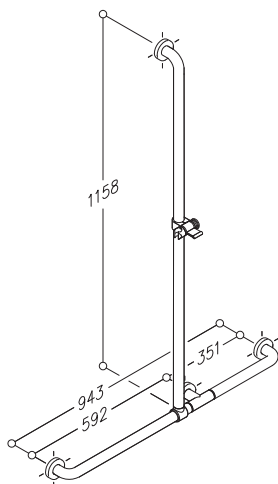
4300 861

NORMBAU Duschhandlauf mit Brausehalterstange NY.382.045 ANTIBACTERIAL

mit verschiebbarer Brausehalterstange, 943 x 1158 mm, aus Nylon, *dauerhaft antibakteriell*, Farbe ..., Ø 34 mm, mit korrosionsgeschütztem durchgehendem Stahlkern, mit Zwischenringen in der Produktfarbe, mit stufenlos verstellbarem Brausehalter NY.BRH 91, stufenlose Höhen- und Winkeleinstellung der Brause, Aufnahmekonus passend für Handbrause unterschiedlicher Fabrikate, mit seitlichem Vielzweckhaken, links und rechts einsetzbar, mit stahlverstärkten Rosetten Ø 70 mm für verdeckte Verschraubung, Rosettenunterteile und Schrauben aus Edelstahl.

Lieferung mit Schrauben Ø 6 x 60 mm und Dübel für Vollbaustoffe.

4300 821

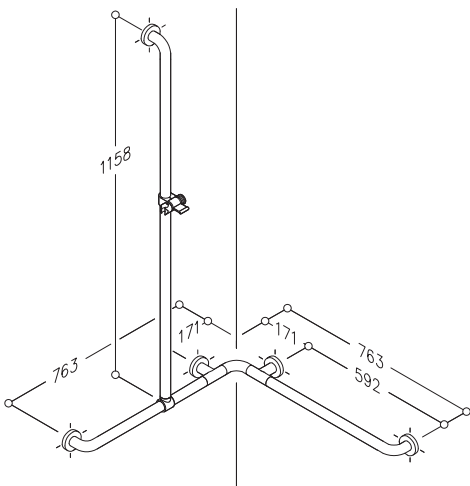
NORMBAU Duschhandlauf mit Brausehalterstange NY.387.215 ANTIBACTERIAL

mit verschiebbarer Brausehalterstange, 763 x 763 x 1158 mm, aus Nylon, *dauerhaft antibakteriell*, Farbe ..., Ø 34 mm, mit korrosionsgeschütztem durchgehendem Stahlkern, mit Zwischenringen in der Produktfarbe, mit stufenlos verstellbarem Brausehalter NY.BRH 91, stufenlose Höhen- und Winkeleinstellung der Brause, Aufnahmekonus passend für Handbrause unterschiedlicher Fabrikate, mit seitlichem Vielzweckhaken, links und rechts einsetzbar, mit stahlverstärkten Rosetten Ø 70 mm für verdeckte Verschraubung, Rosettenunterteile und Schrauben aus Edelstahl.

Lieferung mit Schrauben Ø 6 x 60 mm und Dübel für Vollbaustoffe.

4300 871

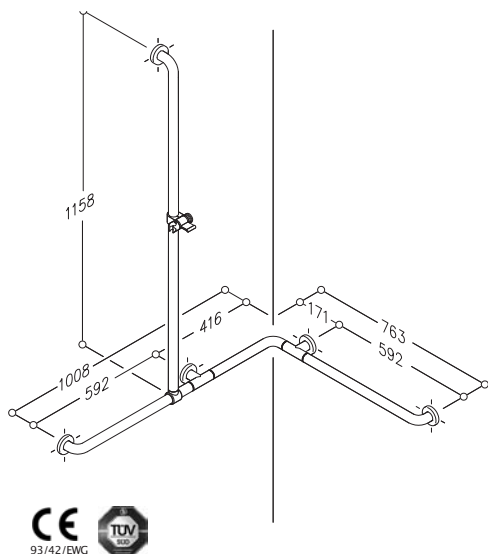

**NORMBAU Duschhandlauf mit Brausehalterstange
NY.387.245 ANTIBACTERIAL**

4300 872

mit verschiebbarer Brausehalterstange, 763 x 1008 x 1158 mm, aus Nylon, *dauerhaft antibakteriell*, Farbe ..., Ø 34 mm, mit korrosionsgeschütztem durchgehendem Stahlkern, mit Zwischenringen in der Produktfarbe, mit stufenlos verstellbarem Brausehalter NY.BRH 91, stufenlose Höhen- und Winkeleinstellung der Brause, Aufnahmekonus passend für Handbrause unterschiedlicher Fabrikate, mit seitlichem Vielweckhaken, links und rechts einsetzbar, mit stahlverstärkten Rosetten Ø 70 mm für verdeckte Verschraubung, Rosettenunterteile und Schrauben aus Edelstahl.

Lieferung mit Schrauben Ø 6 x 60 mm und Dübel für Vollbaustoffe.

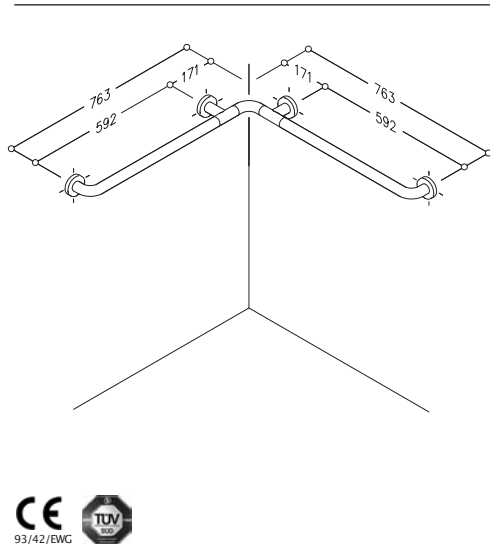

NORMBAU Duschhandlauf NY.383.015 ANTIBACTERIAL

4300 831

763 x 763 mm, aus Nylon, *dauerhaft antibakteriell*, Farbe ..., Ø 34 mm, mit korrosionsgeschütztem durchgehendem Stahlkern, mit Zwischenringen in der Produktfarbe, links und rechts einsetzbar, mit stahlverstärkten Rosetten Ø 70 mm für verdeckte Verschraubung, Rosettenunterteile und Schrauben aus Edelstahl.

Lieferung mit Schrauben Ø 6 x 60 mm und Dübel für Vollbaustoffe.

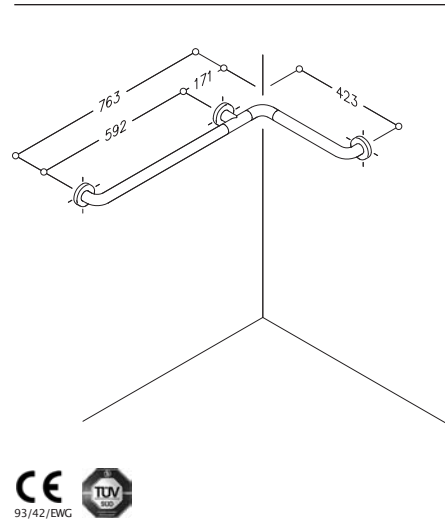

NORMBAU Duschhandlauf NY.383.035 ANTIBACTERIAL

4300 832

423 x 763 mm, aus Nylon, *dauerhaft antibakteriell*, Farbe ..., Ø 34 mm, mit korrosionsgeschütztem durchgehendem Stahlkern, mit Zwischenringen in der Produktfarbe, links und rechts einsetzbar, mit stahlverstärkten Rosetten Ø 70 mm für verdeckte Verschraubung, Rosettenunterteile und Schrauben aus Edelstahl.

Lieferung mit Schrauben Ø 6 x 60 mm und Dübel für Vollbaustoffe.

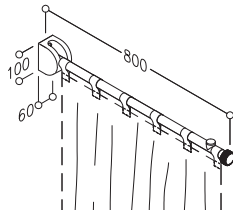

NORMBAU Duschspritzschutz NY.348.805 ANTIBACTERIAL

4300 488

Länge 800 mm, aus Nylon, *dauerhaft antibakteriell*, Farbe ..., Ø 34 mm, mit korrosionsgeschütztem durchgehendem Stahnkern, mit Zwischenringen, stahlverstärkte Scharniere mit einstellbarer Bremse, in senkrechter Stellung einrastend, Ausladung hochgeklappt 80 mm, verdeckte Verschraubung, ohne Duschspritzschutzvorhang.

Der Duschspritzschutz NY.348.800 ist nicht als Stützklappgriff einsetzbar.

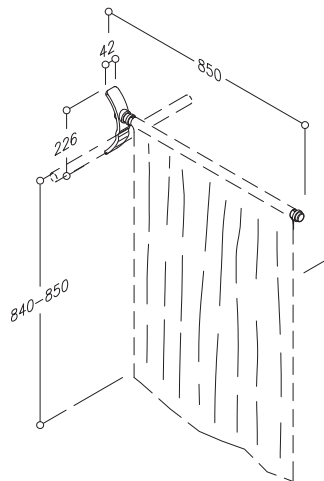
Lieferung ohne Befestigungsschrauben und Dübel, das Befestigungsmaterial ist nach den baulichen Gegebenheiten festzulegen.



NORMBAU Duschspritzschutz NY.348.855, klemmbar auf NORMBAU Duschhandläufe

4300 489

Länge 850 mm, Stange aus Edelstahl, Werkstoff Nr. 1.4401 (A4, AISI 316), Ø 26 mm, Oberfläche fein matt, transportable Ausführung zum Einrasten auf NORMBAU Duschhandläufe, mit Handlaufoberkante 840–850 mm, Klemmhalterung aus weißem Kunststoff, mit Halterungen zum Fixieren des Duschvorhangs.

Der Duschspritzschutz NY.348.855 ist nicht als Stützgriff einsetzbar.

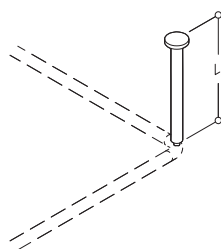
weitere Beschreibung zu Duschvorhängen siehe Seite 183.



**NORMBAU Deckenabhängung NY.ABH 334.505
ANTIBACTERIAL**

L = 500 mm, auf jedes Maß kürzbar, aus Nylon, *dauerhaft antibakteriell*, Farbe ..., Ø 34 mm, mit Rosetten Ø 70 mm für verdeckte Verschraubung.

Lieferung mit Schrauben Ø 6 x 60 mm und Dübel für Vollbaustoffe.

4300 341

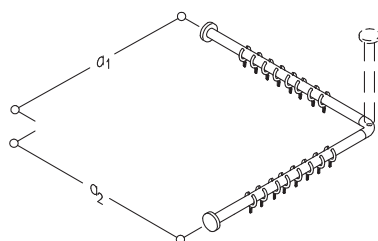

**NORMBAU Duschvorhangstange NY.DU-VST 381 ...
ANTIBACTERIAL**

NY.DU-VST 381.025 $a_1/a_2 = 900$ mm mit 18 Vorhangringen
NY.DU-VST 381.035 $a_1/a_2 = 1000$ mm mit 20 Vorhangringen
NY.DU-VST 381.045 $a_1/a_2 = 1200$ mm mit 24 Vorhangringen
NY.DU-VST 381.075 $a_1/a_2 = 1500$ mm mit 30 Vorhangringen

aus Nylon, *dauerhaft antibakteriell*, Farbe ..., Ø 34 mm, auf jedes Maß kürzbar, links und rechts einsetzbar, mit Rosetten Ø 70 mm für verdeckte Verschraubung, mit Anschlussbohrung für Deckenabhängung, incl. Vorhangringe.

Lieferung mit Schrauben Ø 6 x 60 mm und Dübel für Vollbaustoffe.

4300 811
4300 812
4300 813
4300 816

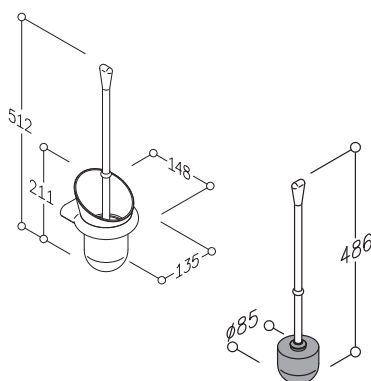

NORMBAU WC-Bürstengarnitur NY.324.405 ANTIBACTERIAL

Gesamthöhe 512 mm, aus Nylon, *dauerhaft antibakteriell*, Farbe ..., Bürstentopf drehbar und zur Reinigung entnehmbar, mit zusätzlicher Einsenkung zur Aufnahme von Desinfektionsmitteln, trichterförmiger Bürstentopf zum einfachen Einstecken der Bürste, langer Bürstenstiel mit ergonomisch geformtem Griffende, mit austauschbarem schwarzem Bürstenkopf.

Lieferung mit Schrauben Ø 5 x 80 mm und Universal-Dübel.

4300 444

NORMBAU WC-Ersatzbürste NY.324.455 ANTIBACTERIAL

Länge 486 mm, Bürstenstiel aus Nylon, *dauerhaft antibakteriell*, Farbe ..., langer Bürstenstiel mit ergonomisch geformtem Griffende, mit austauschbarem schwarzem Bürstenkopf.

4300 445

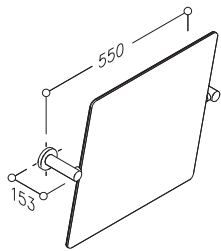
NORMBAU Kippspiegel NY.366.115 ANTIBACTERIAL

550 x 500 mm, mit seitlichen Haltestützen aus Nylon, *dauerhaft antibakteriell*, Ø 34 mm, Farbe ..., Kristallspiegel 500 x 500 mm mit geschliffenen Kanten und abgerundeten Ecken, Neigung bis 25 Grad nach unten und oben stufenlos einstellbar, Einstellung der Verstellkraft möglich, mit Rosetten Ø 70 mm für verdeckte Verschraubung, Rosettenunterteile und Schrauben aus Edelstahl.

Lieferung mit Schrauben Ø 6 x 60 mm aus Edelstahl und Dübel für Vollbaustoffe.

4300 661

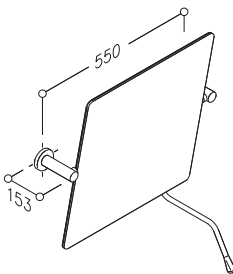
NORMBAU Kippspiegel mit Bedienhebel NY.366.125 ANTIBACTERIAL

wie oben beschrieben, mit Bedienhebel mit ergonomisch geformtem Griffende, seitlich schwenkbar, links und rechts montierbar, geeignet für Vorwandmontage bis 150 mm.

Lieferung mit Schrauben Ø 6 x 60 mm aus Edelstahl und Dübel für Vollbaustoffe.

4300 662

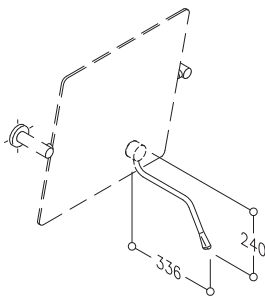
NORMBAU Bedienhebel NY.366.455 ANTIBACTERIAL

aus Nylon, *dauerhaft antibakteriell*, Ø 15 mm, Farbe ..., mit ergonomisch geformtem Griffende, seitlich schwenkbar, links und rechts montierbar, nachrüstbar für Kippspiegel NY.366.115, geeignet für Vorwandmontage bis 150 mm.

4300 665

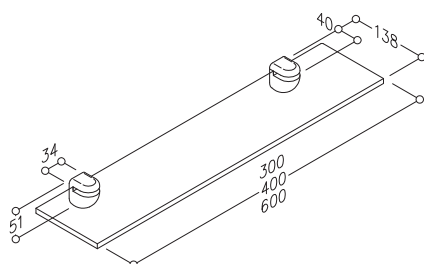
NORMBAU Ablage NY.320 ... ANTIBACTERIAL

NY.320.305, mit Glasplatte 300 mm

NY.320.405, mit Glasplatte 400 mm

NY.320.600, mit Glasplatte 605 mm

Glasplattenlänge 300, 400, oder 600 mm, 8 mm Stärke, mit abgerundeten Kanten, Plattenhalter aus Nylon, *dauerhaft antibakteriell*, Farbe

Lieferung mit Schrauben und Dübel.

4300 403

4300 404

4300 406